

A 05
FORM NO. 769-01558



1

Typ 1

Typ 2

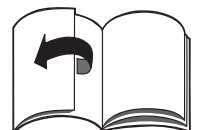
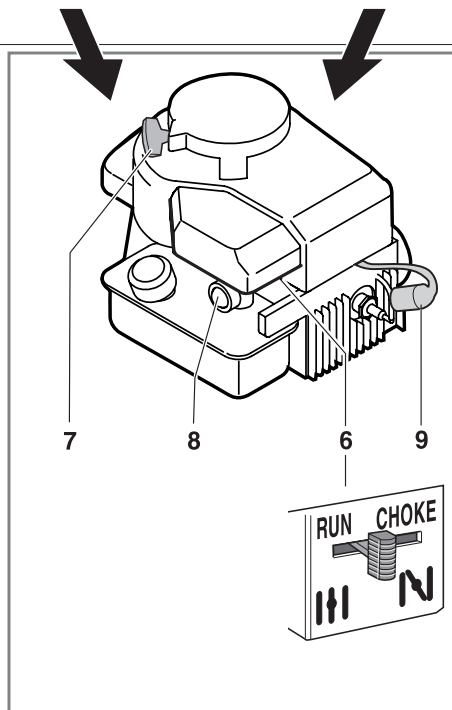
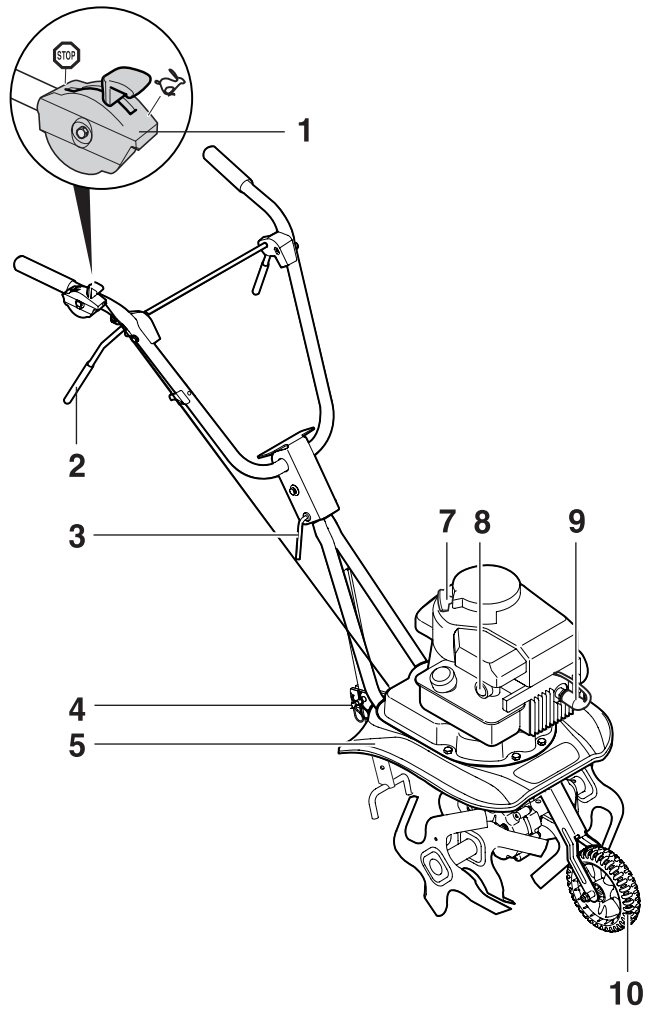
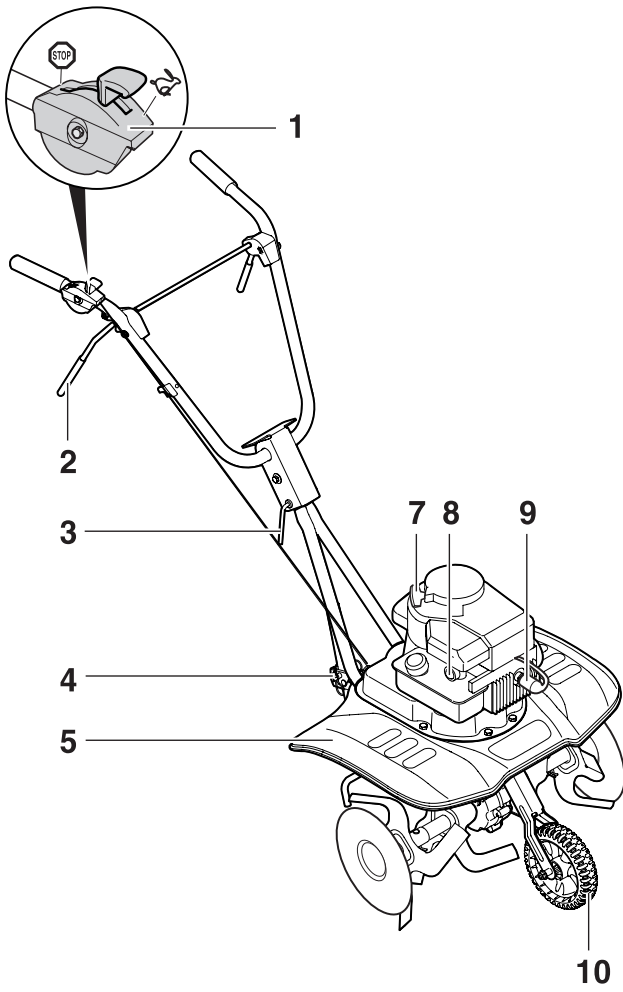

6

Typ 1
Typ 2

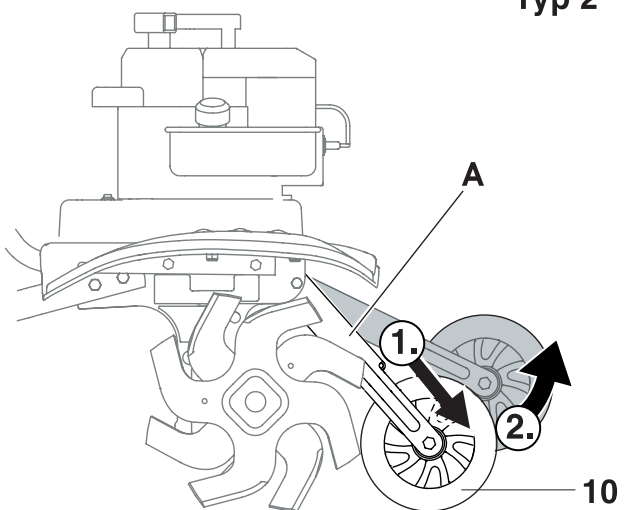

7



English



Français



Deutsch



Nederlands

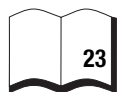

Italiano

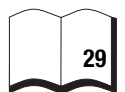

Español



Svenska



Dansk



Norsk



Suomi

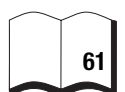

Português



Ελληνικά



Information on the identification plate

This information is very important for later identification of the unit if replacement parts have to be ordered, and for the customer service.

You will find the identification plate in the vicinity of the engine.

Enter all information indicated on the rating plate of your unit in the box (Fig. 7).

Various models are described in these operating instructions. The models are designated as follows:



Typ 1
Working width
up to 61 cm

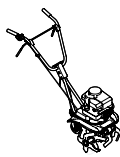

Typ 2
Working width
40 cm

For your safety

Use the unit correctly

This machine is exclusively intended for use:

- as a tiller for turning over and loosening soil in the garden and allotment,
- in accordance with the specifications and safety notes provided in these operating instructions.

Any other use is regarded as contrary to specifications!

Use of the machine contrary to specifications or any unauthorised changes to the unit invalidate any liability of the manufacturer.

The user is liable for any damage or injury caused to third parties and their property by use of the machine.

General safety notes

As the user of the machine, please read these operating instructions carefully before using the machine for the first time.

Handle it in accordance with the instructions and retain the instructions for later use or for a subsequent owner.

Persons using the appliance must not be under the influence of intoxicants, e.g. alcohol, narcotics, medication, etc..

Do not permit children under the age of 16 to handle this machine (local regulations may specify the minimum age of the user).

Keep persons, especially children, and domestic animals well away from the danger area.

When working, always wear gloves, protective glasses, solid shoes and close-fitting clothing.

Never refuel the machine in closed rooms, or when the engine is running or is hot.

Never run the engine in closed rooms.

Do not let any parts of the body or clothing come into the vicinity of rotating or hot parts of the machine.

Replace damaged exhausts, fuel tanks, or filler caps.

Do not operate the unit unless it is in perfect and safe working order.

Before using the unit, always check whether the tiller blades, fastening bolts and safety equipment are worn or damaged. Have a specialist company replace worn or damaged parts.

Spare parts must fulfil the requirements laid down by the manufacturer. You should therefore only use original spare parts or those which have been approved by the manufacturer.

Turn off the engine and remove the spark plug terminal when

- you are not working with the machine or
- you move well away from it.

Store the machine and fuel in a safe location

- away from sources of fire (sparks, flames)
- inaccessible to children.

Allow the engine to cool down before you put the machine into a closed room.

Only have the machine repaired by a specialist workshop.

Before all work on this appliance

To avoid injury before doing any working on the machine (e.g. repair work and adjustments) and before transporting it (e.g. lifting or carrying):

- switch OFF the engine;
- wait until all moving parts have come to a complete stop and the engine has cooled down;
- remove the spark plug connector on the engine to prevent the engine from being accidentally started;
- follow the additional safety information in the engine manual.



Safety devices

Figure 1

(Fold-out page with illustrations at the front of the instructions)

Safety devices serve for your protection and must always operate efficiently. They may not be removed, changed or by-passed.

Clutch lever (2)

The machine and the hoeing assembly immediately come to a halt if the operator releases this bow or lever (intentionally or not).

Deflector (5)

Prevents the throwing out of objects such as stones or clods of earth.

Symbols on the machine

At various places on the machine you will find safety and warning indications, represented by symbols or pictograms.

The symbols have the following meanings:

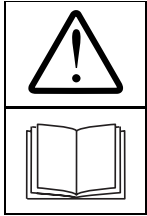

Attention! Please read the operating instructions before putting appliance into operation!

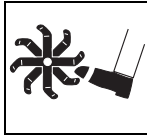

Danger of injury from rotating parts. Keep hands and feet well away from rotating parts.

Always keep these symbols on the appliance in a legible state.

Symbols in the user's guide

Symbols are employed in the user's guide to indicate hazards or draw attention to important information. They have the following specific meanings:

Danger

Draws your attention to sources of potential danger associated with the task you are undertaking at the time which constitute a danger to persons.

Caution

Used to highlight hazards which are associated with the activity that is being described, whereby damage could occur to the appliance.

Note

This indicates important information and application tips.

Unpacking/Assembly

Caution

Damaged cable sets can lead to faulty operation of the machine. When unpacking the machine be careful that these parts do not get buckled or squashed.

When unpacking, check the supplied contents. At the end of the operating instructions or as a supplement the assembly of the appliance is presented in pictures.

Before first use

Caution

For the purpose of transportation, the machine is supplied without engine oil.

Before using the machine for the first time, fill up with engine oil (see separate engine instructions).

Operating

Also follow the instructions in the engine handbook.

Set the hoeing depth

Figure 1

The tilling depth can be set by adjusting the depth gauge (4).

Set depth-controlling bar

Figure 2

- Undo spring connector (a) and bolt (b).
- Set depth-controlling bar (4).
The lower the bar, the deeper and slower the machine hoes.
- Secure depth-controlling bar with bolt and spring connector.

Setting the transportation wheel

The transportation wheel (10) has been set at the factory so that the unit is positioned horizontally when in an idle state. The tiller cannot be operated until the wheel is moved upwards.

Tilling

Figure 6

- Pull wheel holder (A) and press upwards until it engages in the tilling position.
- Check that the wheel holder engages correctly.

Transporting

Figure 5

- Pull wheel holder (A) and press downwards until it engages in the transport position.
- Check that the wheel holder engages correctly.

Set guiding bar

Set height

Figure 1

- Undo lever/handle (3).
- Set guiding bar at required height.
- Tighten lever/handle again.

Set hoeing width (Type 1 only)

Figure 3

Danger of injury

Before making settings on the hoeing blades

- Switch off the engine.
- Wait until all moving parts have come to a standstill and the engine has cooled down.
- Remove the spark plug terminal. Work very carefully.

By adjusting or dismounting the hoeing blades, three different hoeing widths can be set.

Hoeing width in cm	Purpose
56 *)	Hoeing
61	
33	Cultivation

*) Factory setting

- Width 61 cm (B): undo spring connector (2) and bolt (3), pull out both outer blade pairs to the outer holes and secure with bolts and spring connectors.
- Width 33 cm (C): undo spring connector (2) and bolt (3), remove both outer blade pairs.

Note

On Type 2 the tilling width cannot be adjusted.

Fill up with petrol and check oil level

Danger of explosion and fire

Always fill up in the open air and with a switched-off and cold engine. Never smoke when filling up. Never fill up completely. If fuel overflows, allow the overflow to evaporate before starting.

Always keep the fuel in suitable containers provided exclusively for fuel.

- Fill up with normal lead-free petrol.
- Check the oil level (see engine instructions).

Starting the engine

Also follow the instructions in the engine handbook.



Danger

Ensure that there is no one near the machine.

When starting the machine, ensure that you have a firm footing.

Start the engine outdoors only.

Figure 

- Check fuel and oil levels, if necessary fill up with oil and fuel (see engine instructions).
- Open the fuel tap (depending on model).
- Connect spark plug terminal (9) to spark plug.
- Set throttle (1) to  /max.
- **For units with choke lever:** set choke lever (6) to  /CHOKE for cold start or to  /RUN for warm start.
- **For units without choke lever:** Forcefully press primer (8) 3–5 times (required when starting cold engine only).
- Support yourself with one hand on the guiding bar and slowly draw on the pull starter (7) until resistance is felt and then quickly and powerfully draw it further. Do not let it rebound, but guide it back slowly.
- When the engine is running
 - set choke lever (depending on model) to "RUN".
 - set throttle (1) to the required speed.

Stopping the engine

Fig. 

- Set the throttle lever (1) to  /STOP.
- Turn off the petrol tap (depending on model).

Working with the machine

Danger of injury

Keep persons, especially children, well clear of the danger zone.

Only operate the machine if it is in a faultless state.

Avoid open fire, formation of sparks, and do not smoke whilst working with the machine.

Check the terrain on which the machine is to be used and remove all objects which could be thrown out by the machine.

Only work when there is sufficient light, and work slowly and carefully. Do not hoe in the vicinity of ditches and banks.

Always maintain a safe distance from the rotating tool by means of the guiding bar.

Never place your hands, feet, or other parts of the body near rotating parts.

Never lift or carry the appliance when the engine is running.

Switch off the engine and pull out the spark plug before checking, setting, cleaning or working on the unit.

Danger of injury from tipping over

Always work slowly and carefully, particularly when you change the direction of movement.

Only guide the machine diagonally across the slope, never upwards or downwards.

Watch out for obstacles, do not hoe in the vicinity of rocks.

Do not use the machine on slopes with a gradient greater than 20 %.

Fire danger

Keep the engine and exhaust free from plant debris and escaping oil.

Operating times

Comply with the national/municipal regulations concerning the times when the mower may be used (if required, contact your local authority).

Hoeing

Caution

Possible damage to the machine or in the area of use.

Do not work on any surfaces below which gas or power lines, or similar, are located.

Do not work close to trees otherwise the machine may cut through the roots. Do not work on soggy ground; lumps of earth can be caught by the hoeing assembly and thrown out.

If foreign bodies, e.g. stones, are encountered by the hoeing device, stop the machine, switch it off and check it for damage.

Repeated and progressive depth hoeing gives the best results. This allows previously-deposited compost to be absorbed into the soil. A harvested field is recultivated with the remaining plant remains.

- Set the hoeing depth according to the ground conditions (see "Set the hoeing depth"). Hoe hard ground in progressive stages.
- Move the transportation wheel (10) into the tilling position (see "Setting the transportation wheel").
- Start the engine (see "Starting the engine").
- Pull or press clutch lever (2) against the bar handle and grip it.
- The hoeing depth and speed are influenced by lowering or raising the guiding bar or handle: lowered, to hoe deeper and more slowly, or raised for the opposite.
- Work the surface in a criss-cross pattern (see Figure .

Cultivation

- Set a shallow hoeing depth in order to protect the root system of cultivated plants.

Switching off the unit

Fig. 

- Release the clutch lever (2).
- Set the throttle lever (1) to  /STOP.
- Turn off the petrol tap (depending on model).

Transportation

Moving the machine

For manoeuvring or traversing short stretches.

- Move the depth gauge/ transportation wheel into the transport position (Fig. 5).
- Raise the steering handle until the tiller blades no longer touch the ground.
- Move the machine carefully.

Transportation with a suitable vehicle

Danger of injury

Before transportation

- Switch off the engine.
- Remove the spark plug terminal.
- Wait until the engine has cooled down.
- Transport the machine in a horizontal position in or on a vehicle.
- Ensure that the machine cannot roll or slip.

Servicing/cleaning

Danger

To protect against injury before all work on the appliance

- switch OFF the engine,
- wait until all moving parts have come to a complete stop and the engine has cooled down,
- remove the spark plug connector on the engine in order to prevent the engine from accidentally being started.
- please observe the additional safety information in the engine manual.

Caution

Tilt the appliance in such a way that the spark plug is at the top so that the engine is not damaged due to petrol or oil.

Servicing

Caution

Please observe the maintenance instructions in the engine manual. At the end of the grass-cutting season, have the appliance checked and serviced in a specialist workshop.

Caution

Environmental hazard caused by engine oil.

After changing oil, give the waste oil you have drained to a centre authorised to dispose of waste oil or to another disposal company.

Maintenance plan

Before each use:

- Check the oil level, fill up if necessary.
- Check screw connections for firm seating, tighten if necessary.
- Check the safety devices.

Lubricating

- Lubricate all moving and rotating parts with a light oil.

Maintenance work on the engine

- See Engine instructions.

Once per season:

- Have the machine tested and serviced in a specialist workshop.

Maintenance work	After use	10 h	25 h	50 h	100 h	Each season	As required
Clean side shields and hoeing assembly	●						
Clean air filter		●					
Exchange air filter							●
Change oil 3)				● 4)			
Grease moving and rotating parts						●	
Clean spark plugs 1)			●				
Have the spark plugs changed 2)						●	
Clean air-cooling system and exhaust 1)	●						●
Check clutch setting, if required have it re-adjusted 2)							●
Have the carburettor setting checked 2)							●
Sharpen the hoeing assembly or exchange it 2)							●

Maintenance work	After use	10 h	25 h	50 h	100 h	Each season	As required
Replace the petrol cap							●
Have the exhaust silencer replaced 2)							●

- 1) See “Engine instructions”
- 2) This work must be executed by a specialist workshop
- 3) First oil change after 5 hours of operation (h)
- 4) Oil change every 25 operating hours (h) when used under heavy load or in circumstances of high ambient temperature

Cleaning

Danger of injury from the hoeing assembly

Wear work gloves when cleaning.

Caution

Clean the appliance after every use. Failure to clean the appliance can damage the materials and cause malfunctions.

Caution

Do not use high-pressure media for cleaning.

- Park the machine on a firm, even and horizontal base.
- After each use, clean shields and hoeing assembly with water and then dry them.
- Clean the engine with rags and a brush.

Immobilizing

Danger of explosion owing to ignition of fuel fumes

Before you immobilize the machine, empty the fuel tank into a suitable vessel in the open air (see “Engine instructions”).

If the machine will not be used for more than a month, e.g. when the season is over:

- Prepare the engine (see “Engine instructions”).
- Clean machine.
- To protect against rust, wipe all metal parts with an oily rag or spray with oil.
- Store the machine in a clean and dry room.

Guarantee

In each country, the guarantee conditions of our company or of the importer are applicable.

Malfunctions in our machines are repaired free of charge, providing the cause is a material or manufacturing fault. If you wish to claim under the guarantee, please contact the vendor or the nearest of our branches.

Engine

The manufacturer of the engine is liable for all engine-related problems with respect to output power, power measurement, specifications, warranties, and service. More detailed information can be found in the owner / operator handbook provided separately by the engine manufacturer.

Troubleshooting aid

Danger of injury from inadvertent starting

Before all work on this machine

- Switch off the engine.
- Wait until all moving parts are still and the engine cool down.
- Remove the spark plug terminal.

Caution

Often, malfunctions in the operation of the machine have simple causes which you can remedy yourself. If in any doubt, or if expressly instructed to do so, seek advice from a specialist workshop.

Only permit repairs to be made by a specialist workshop and using original spare parts.

Fault	Possible cause	Remedy
Engine does not start	Fuel tank empty.	Fill up fuel tank.
	Stale fuel.	Drain off stale fuel into a suitable vessel in the open air 1). Fill tank with clean, fresh and lead-free fuel.
	Engine in cold state, choke lever not set at "CHOKE".	Set choke lever to "CHOKE".
	Throttle not at "START" or set to maximum speed.	Set throttle at "START" – maximum speed.
	Spark plug terminal not attached.	Attach spark plug terminal to spark plug.
	Spark plug contaminated or defective.	Clean spark plug 1). Have defective spark plug replaced 2).
	Carburettor flooded.	Set choke lever to "RUN" and start.
	Primer not actuated for cold start.	Press primer.
Engine runs irregularly (stutters)	Choke lever set at "CHOKE".	Set choke lever to "RUN".
	Spark plug terminal loosely attached.	Firmly attach spark plug terminal.
	Stale fuel. Water or dirt in the fuel system.	Drain off stale fuel into a suitable vessel in the open air 1). Fill tank with clean, fresh and lead-free fuel.
	Fuel tank cap vent blocked.	Clean venting cap.
	Air filter contaminated.	Clean air filter 1).
Machine does not hoe	Earth clods prevent rotation of the hoeing assembly.	Stop engine and remove spark plug terminal. Clean hoeing assembly.
	Bolts or screws have become loose.	Replace bolt or screw. Secure bolt with spring connector.
	Clutch cable badly adjusted.	Have the clutch cable adjusted 2).
	V-belt loose or torn.	Have the V-belt replaced 2).
Excessive vibration	Hoeing assembly loose or bent.	Stop engine immediately and remove spark plug terminal. Replace damaged parts.
	Bolts or screws have become loose.	Stop engine immediately and remove spark plug terminal. Tighten screws or replace bolts.

1) See "Engine instructions"

2) This work can only be executed by a specialist workshop

Indications sur la plaquette signalétique

Ces indications sont très importantes car elles permettront ultérieurement d'identifier et de commander les pièces de rechange. Le service après-vente a également besoin de ces indications.

Vous trouverez la plaquette signalétique de cet appareil à proximité du moteur.

Reportez dans l'encadré (figure 7) toutes les indications figurant sur la plaquette signalétique de votre appareil.

La présente notice d'instructions décrit plusieurs modèles d'appareil. Ces modèles sont repérés comme suit :



Type 1

Largeur de travail jusqu'à 61 cm



Type 2

Largeur de travail 40 cm

Pour votre sécurité

Utilisation conforme de l'appareil

Cet appareil est exclusivement destiné à servir

- de motobineuse / motoculteur pour retourner et ameublir les sols de jardins et de culture composant un jardin domestique et d'agrément,
- conformément aux descriptions et consignes de sécurité énoncées dans la présente notice.

Toute utilisation sortant de ce cadre est considérée comme non conforme!

Une utilisation non conforme de l'appareil ou des modifications arbitraires apportées à celui-ci dégagent le fabricant de toute responsabilité.

L'utilisateur répond des dommages occasionnés aux tiers et à leurs biens par l'emploi de cet appareil.

Consignes de sécurité générales

Avant d'utiliser l'appareil pour la première fois, veuillez lire cette notice attentivement et entièrement et respecter toutes les consignes qu'elle contient. Rangez soigneusement cette notice et tenez-la disponible lors de chaque utilisation de l'appareil. S'il doit un jour changer de propriétaire, remettez-lui la notice d'instructions.

L'utilisation de cet appareil est interdite aux personnes sous l'empire de l'alcool, de drogues psychotropes ou sous l'effet de médicaments.

L'utilisation de cet appareil est interdite aux adolescents de moins de 16 ans (l'âge inférieur limite peut avoir été fixé par arrêté municipal/préfectoral).

Assurez-vous en permanence qu'aucune personne (les enfants en particulier) ni aucun animal ne séjournent dans la zone de travail.

Pendant les travaux, portez des gants, des lunettes enveloppantes, des chaussures dures et des vêtements moulants.

Ne faites jamais le plein dans des locaux fermés, si le moteur est en marche ou encore chaud.

Ne laissez jamais le moteur tourner dans des locaux fermés.

N'approchez jamais, des pièces en rotation ou très chaudes de l'appareil, certaines parties du corps ou les vêtements.

Remplacez le pot d'échappement, le réservoir ou le bouchon du réservoir s'ils sont abîmés.

N'utilisez l'appareil que celui-ci en parfait état technique.

Avant chaque utilisation, vérifiez si les lames de binage, boulons de fixation et dispositifs de sécurité sont usés ou endommagés.

Confiez le remplacement des pièces usées ou endommagées à un atelier spécialisé.

Les pièces de rechange doivent satisfaire aux exigences fixées par le fabricant. Pour cette raison, n'utilisez que des pièces de rechange d'origine ou des pièces homologuées par le fabricant.

Arrêtez le moteur puis débranchez la cosse de la batterie lorsque vous

- cessez de travailler avec l'appareil ou
- que vous vous éloignez de l'appareil.

Rangez l'appareil et le carburant dans un endroit sûr

- éloigné de toute source d'ignition (étincelles, flammes)
- hors de portée des enfants.

Avant de ranger l'appareil dans un local fermé, laissez au moteur le temps de refroidir.

Ne confiez les réparations de l'appareil qu'à un atelier spécialisé.

Avant d'effectuer tout travail sur l'appareil

Pour vous protéger du risque de blessures, veuillez, avant d'effectuer tous travaux sur cet appareil (par ex. des travaux de maintenance et de réglage)

- stoppez le moteur,
- attendez que toutes les pièces mobiles se soient entièrement immobilisées et que le moteur ait refroidi,
- Détachez la cosse de la bougie sur le moteur pour empêcher un démarrage intempestif du moteur de ce dernier.
- Lire les consignes de sécurité supplémentaires figurant dans le manuel du moteur.

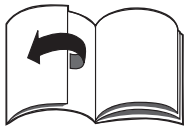

Dispositifs de sécurité

Fig. 1 (volet dépliant illustré en début de notice)

Les dispositifs de sécurité sont destinés à vous protéger et devront toujours être opérants. Vous n'avez pas le droit de les retirer, de les modifier ni de les ponter.

Levier d'embrayage (2)

Dès que vous relâchez la manette d'embrayage, intentionnellement ou non, l'appareil et les lames de binage s'immobilisent.

Chicane (5)

Elle empêche le catapultage d'objets divers (par ex. pierres ou mottes de terre).

Symboles sur l'appareil

En plusieurs endroits de l'appareil sont apposées des mentions de sécurité et de mise en garde. Elles sont représentées par des symboles (pictogrammes). Voici en détail la signification de ces symboles :

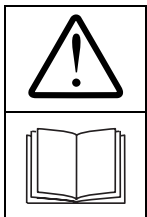

Attention : veuillez lire la notice d'instructions avant de mettre l'appareil en service.

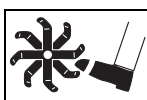

Risque de blessures par les pièces en rotation. Eloignez les mains et les pieds des pièces en rotation.

Maintenez toujours ces symboles sur l'appareil en parfait état de lisibilité.

Symboles utilisés dans la notice

Cette notice fait appel à divers symboles pour signaler des risques particuliers ou des consignes importantes. Voici leur signification:

Danger

Ce symbole désigne des risques liés aux activités décrites et qui posent une menace pour les personnes.

Attention

Ce symbole désigne des risques liés aux activités décrites et qui peuvent entraîner un endommagement de l'appareil.

Remarque

Ce symbole et la mention précédent des informations et conseils d'utilisation importants.

Déballage/Montage

Attention

Des câbles gainés endommagés provoquent un fonctionnement défectueux de l'appareil.

Lors du déballage de l'appareil, veillez à ne pas plier/écraser ces pièces.

Lors du déballage, vérifiez le contenu de l'emballage.

A la fin de la notice ou sur la feuille annexe, nous présentons le montage de l'appareil en images.

Avant la première utilisation

Attention

Pour des raisons liées à son transport, l'appareil est livré sans huile moteur.

Avant d'utiliser l'appareil pour la première fois, faites le plein d'huile moteur (le moteur comporte sa propre notice, la consulter).

Commande

Veuillez respecter également les consignes figurant dans le manuel du moteur.

Régler la profondeur de binage

Fig. 1

Pour régler la profondeur de binage, il suffit de modifier le réglage de la béquille de terrage (4).

Régler la béquille de terrage

Fig. 2

- Retirez la goupille-ressort (a) et le goujon (b).
- Réglez la béquille de terrage (4). Plus la béquille est réglée profonde, plus l'appareil retourne la terre profondément et plus les lames tournent lentement.
- Une fois la béquille de terrage réglée, bloquez-la en position au moyen du goujon et de la goupille-ressort.

Réglage de la roue de transport

A la fabrication, la roue de transport (10) a été ajustée de telle façon que l'appareil au repos se trouve à l'horizontale. Pour biner, il faut remonter cette roue.

Pour biner

Fig. 6

- Tirez le support de roue (A) puis poussez-le vers le haut jusqu'à ce qu'il encrante en position de binage.
- Vérifiez qu'il a encranté correctement.

Pour le transport

Fig. 5

- Tirez le support de roue (A) puis poussez-le vers le bas jusqu'à ce qu'il encrante en position de transport.
- Vérifiez qu'il a encranté correctement.

Régler le guidon

Régler la hauteur

Fig. 1

- Desserrez la manette/la poignée (3).
- Réglez le guidon à la hauteur voulue.
- Serrez à nouveau à fond la manette/la poignée.

Régler la largeur de binage (Type 1 uniquement)

Fig. 3

Risque de blessures

Avant de régler les lames :

- Arrêtez le moteur.
 - Attendez que toutes les pièces mobiles ne bougent plus et que le moteur ait refroidi.
 - Débranchez la cosse de la bougie.
- Travaillez prudemment.

En déplaçant ou en démontant les lames, vous pouvez régler l'appareil sur trois largeurs de binage différentes.

Largeur de binage en cm	But
56 *)	Bine
61	
33	Cultiver

*) Réglage usine

- Réglage sur 61 cm de largeur (B) : retirez la goupille-ressort (2) et le goujon (3), tirez les deux paires de lames extérieures vers les alésages extérieurs puis rebloquez-les en position au moyen du goujon et de la goupille-ressort.
- Réglage sur 33 cm de largeur (C) : retirez la goupille-ressort (2) et le goujon (3), puis retirez les deux paires de lames extérieures.

Remarque

Le type 2 ne permet pas de modifier la largeur de binage.

Faire le plein de carburant et vérifier le niveau d'huile

Risque d'explosion et d'incendie

Faites toujours le plein en plein air, moteur arrêté et à froid. Interdiction de fumer pendant que vous faites le plein.

Ne remplissez jamais le réservoir à ras bord. Si du carburant a débordé, laissez-le s'évaporer avant de faire démarrer le moteur.

Ne rangez le carburant que dans des récipients appropriés, prévus pour contenir du carburant.

- Remplissez le réservoir avec de l'essence normale sans plomb.
- Vérifiez le niveau d'huile (voir la notice d'instructions accompagnant le moteur).

Démarrage du moteur

Veillez respecter également les consignes figurant dans le manuel du moteur.



Danger

Assurez-vous que personne ne séjourne à proximité de l'appareil.

Lors du démarrage, veillez à vous tenir bien en équilibre.

Ne faites démarrer le moteur qu'en plein air.

Fig. 1

- Vérifiez la quantité de carburant et le niveau d'huile. Rajoutez du carburant et de l'huile si nécessaire (voir la notice du moteur).
- Ouvrir l'alimentation en carburant (dépend de la version).
- Enfoncez la cosse d'allumage (9) sur la bougie.
- Amenez la manette des gaz (1) sur  /max.
- **Sur les appareils équipés d'une manette de starter :**
Si vous faites démarrer le moteur à froid, amenez la manette du starter (6) sur  /CHOKE, si vous le faites démarrer à chaud, amenez-la sur  /RUN.

■ Appareils sans manette de starter :

Appuyez 3 à 5 fois énergiquement sur le bouton d'amorçage (nécessaire uniquement si vous faites démarrer le moteur froid).

- D'une main, appuyez-vous sur le guidon et de l'autre, tirez lentement la poignée du lanceur (8) jusqu'à ce que vous sentez une résistance. A partir de ce moment, tirez rapidement et vigoureusement la poignée. Ne laissez pas revenir brutalement la poignée, freinez son retour.
- Une fois que le moteur tourne :
 - Amenez la manette du starter (selon le modèle) sur **RUN**.
 - Amenez la manette des gaz (1) sur la vitesse souhaitée.

Arrêter le moteur

Fig. 1

- Réglez la manette des gaz (1) sur  /STOP.
- Refermez le robinet d'essence (selon le modèle).

Travailler avec l'appareil

Risque de blessures

De la zone dangereuse, éloignez toute personne, les enfants en particulier.

N'utilisez l'appareil que lorsqu'il se trouve dans un état impeccable.

Assurez-vous que les boucliers latéraux sont réglés conformément à la profondeur de binage.

Évitez toute flamme nue ou de produire des étincelles. Ne fumez pas pendant le travail.

Vérifiez le terrain sur lequel doit travailler l'appareil. Retirez-en tous les objets qu'il pourrait catapulter. Ne travaillez qu'avec un éclairage suffisant, lentement et prudemment. Ne binez pas à proximité de fosses ou de rives.

Vous devrez toujours respecter l'écart de sécurité, défini par les guidons, par rapport à l'outil en rotation.

N'approchez jamais les mains, les pieds ou d'autres parties du corps à proximité de pièces en rotation.

Ne soulevez et ne portez jamais l'appareil tandis que son moteur tourne.

Arrêtez le moteur puis débranchez la cosse de la bougie avant de vérifier, régler ou nettoyer l'appareil ou d'effectuer des travaux dessus.

Risque de blessures par renversement

Travaillez lentement et prudemment, en particulier lorsque vous changez de direction.

Ne passez l'appareil que transversalement à la pente, jamais en montée ni en descente.

Faites attention aux obstacles, ne passez jamais l'appareil à proximité de falaises.

Ne passez jamais l'appareil sur des pentes supérieures à 20 %.

Risque d'incendie

Retirez tous les résidus de plantes et l'huile qui se sont déposés sur le moteur et le pot d'échappement.

Horaires d'utilisation

Veillez respecter la législation nationale, les arrêtés préfectoraux et municipaux sur l'emploi des appareils (si nécessaire, renseignez-vous auprès des pouvoirs publics compétents).

Binage

Attention

Risques d'endommager l'appareil ou le lieu de mise en œuvre.

Ne passez pas l'appareil sur des surfaces dans lesquelles sont enterrées des conduites de gaz, des câbles électriques et assimilés.

Ne travaillez pas à proximité des arbres ; l'appareil risque d'endommager leurs racines.

Ne travaillez pas les sols détrempés ; les lames de binage peuvent happer des mottes et les catapulter.

Si les lames de binage ont heurté des corps étrangers, des pierres par ex., arrêtez l'appareil et vérifiez qu'il n'est pas endommagé.

Pour obtenir les meilleurs résultats, passez plusieurs fois sur la même surface en augmentant la profondeur de binage à chaque nouveau passage. Cette méthode enfouit plus profondément un compost préalablement épandu. Si l'appareil traite un champ dont les cultures ont été récoltées, les restes de plantes sont enfouis dans la terre par les lames.

- Réglez la profondeur de binage suivant la nature du sol (voir «Régler la profondeur de binage»). Si le sol est dur, passez l'appareil plusieurs fois, en augmentant la profondeur de binage à chaque nouveau passage.
- Amenez la roue de transport en position de binage (voir «Réglage de la roue de transport»).
- Faites démarrer le moteur (voir la section intitulée «Démarrage du moteur»).
- Tirez/appuyez la manette d'embrayage (2) contre la poignée du guidon et maintenez-la en position.
- En abaissant ou remontant le guidon, vous modulez la profondeur et la vitesse de binage: Abaissez le guidon pour biner plus profondément et plus lentement. Relevez-le pour biner moins profondément et plus vite.
- Passez l'appareil sur la surface selon un schéma en croix (voir fig. 4).

Cultiver

- Pour ménager les racines des plantes de culture, réglez l'appareil sur une faible profondeur de binage.

Arrêter l'appareil

Fig. 1

- Relâchez la manette d'embrayage (2).
- Réglez la manette des gaz (1) sur /STOP.
- Refermez le robinet d'essence (selon le modèle).

Transport

Rouler

Pour ranger l'appareil/lui faire franchir de courtes distances.

- Amenez la béquille de terrage / la roue de transport en position de transport (fig. 5).
- Soulevez le guidon jusqu'à ce que l'outil de binage ne touche plus le sol.
- Faites rouler l'appareil prudemment.

Transport avec un véhicule approprié

Risque de blessures

Avant le transport

- Arrêtez le moteur.
- Débranchez la cosse de la bougie.
- Attendez que le moteur ait complètement refroidi.
- Transportez l'appareil à l'horizontale, sur ou dans un véhicule.
- Arrimez bien l'appareil pour l'empêcher de rouler ou de glisser.

Maintenance / Nettoyage

Danger

Pour vous protéger des blessures et avant d'effectuer tous travaux sur l'appareil

- stoppez le moteur,
- attendez que toutes les pièces mobiles se soient entièrement immobilisées et que le moteur ait refroidi,

- Sur le moteur, débranchez la cosse de la bougie pour empêcher un démarrage intempestif du moteur.
- Respectez les consignes de sécurité supplémentaires énoncées dans le manuel du moteur.

Attention

Lorsque vous inclinez l'appareil, faites-le toujours de sorte que la bougie regarde vers le haut, afin que le carburant et l'huile ne risquent pas d'endommager le moteur.

Maintenance

Attention

Veillez respecter les prescriptions de maintenance énoncées dans le manuel du moteur. En fin de saison, confiez la vérification et la maintenance de votre appareil à un atelier spécialisé.

Attention

L'huile moteur pollue l'environnement.

Après une vidange, rapportez l'huile à un centre de collecte des huiles usées ou à une entreprise de dépollution.

Plan d'entretien

Avant chaque utilisation :

- Vérifiez le niveau d'huile, rajoutez-en si nécessaire.
- Vérifiez que toutes les liaisons par vis sont bien fixées, resserrez-les si nécessaire.
- Vérifiez les dispositifs de sécurité.

Lubrification

- Lubrifiez toutes les pièces mobiles et rotatives avec de l'huile.

Travaux d'entretien sur le moteur

- Voir la notice du moteur.

Une fois par saison :

- Faites vérifier l'appareil par un atelier spécialisé qui effectuera également les opérations d'entretien requises.

Travaux d'entretien	après utilisation	10 h	25 h	50 h	100 h	en fin de saison	suivant besoins
Nettoyer les boucliers latéraux et les lames de binage	●						
Nettoyer le filtre à air		●					
Changer le filtre à air							●
Changer l'huile 3)				● 4)			
Lubrifier les pièces mobiles et rotatives						●	
Nettoyer les bougies 1)			●				
Faire changer les bougies 2)						●	
Nettoyer les ailettes de refroidissement du moteur et le pot d'échappement 1)	●						●
Vérifiez le réglage de l'embrayage, faites-le rajuster si nécessaire 2)							●
Faire vérifier le réglage du carburateur 2)							●
Affûter les lames de binage ou les faire changer 2)							●
Changer le bouchon du réservoir							●
Changer le pot d'échappement 2)							●

1) Voir la «Notice du moteur»

2) Ne confier ces travaux qu'à un atelier spécialisé

3) Changer l'huile au bout des 5 premières heures de service.

4) Changer l'huile toutes les 25 heures de service (h) si l'appareil force beaucoup ou si la température ambiante est élevée

Nettoyage

Risque de blessures par les lames de binage

Pendant les travaux de nettoyage, portez des gants.

Attention

Nettoyez l'appareil après chaque utilisation. Un appareil non nettoyé provoque des dégâts matériels et fonctionnels.

Attention

Pour nettoyer le véhicule, n'utilisez pas de nettoyeur haute pression.

- Amenez l'appareil sur une surface dure, plane et horizontale.
- Après chaque utilisation, nettoyez les boucliers latéraux et les lames de binage avec de l'eau puis laissez-les sécher.
- Nettoyez le moteur avec un chiffon et une brosse.

Remisage

Risque d'explosion par allumage des vapeurs d'essence

Avant de remettre l'appareil, vidangez en plein air le carburant dans un récipient approprié (voir «Notice du moteur»).

Si l'appareil ne doit pas servir plus d'un mois, par ex. en fin de saison :

- Soumettez le moteur à un traitement préparatoire (voir «Notice du moteur»).
- Nettoyez l'appareil.
- Pour les protéger de la rouille, passez un chiffon imbibé d'huile sur toutes les pièces métalliques, ou pulvérisez de l'huile dessus.
- Rangez l'appareil dans un local propre et sec.

Garantie

Dans chaque pays, les conditions de garantie en vigueur sont celles publiées par notre société ou par l'importateur.

Si pendant la durée de la garantie votre appareil présente des vices de matière ou de fabrication, la réparation est gratuite. En cas de recours en garantie, veuillez vous adresser à votre revendeur ou au bureau du service après-vente le plus proche de chez vous.

Information sur le moteur

Le fabricant du moteur répond de tous les problèmes se référant au moteur (puissance, mesure de celle-ci, données techniques, garanties et service). Vous trouverez des informations plus détaillées dans le manuel d'accompagnement publié par le fabricant du moteur, à l'intention du propriétaire / de l'utilisateur du moteur.

Dérangements et remèdes

Risque de blessures dû à un démarrage intempestif

Avant d'effectuer tout travail sur cet appareil :

- Arrêtez son moteur.
- Attendez que toutes les pièces mobiles se soient entièrement immobilisées et que le moteur ait refroidi.
- Débranchez la cosse de la bougie.

Attention

Les dérangements pendant l'utilisation de l'appareil ont bien souvent des causes simples auxquelles vous pourrez remédier vous-même.

Rendez-vous dans un atelier spécialisé en cas de doute et lorsque la notice le spécifie expressément.

Confiez les réparations exclusivement à un atelier spécialisé qui n'utilisera que des pièces de rechange d'origine.

Défaut	Cause possible	Remède
Le moteur ne démarre pas.	Réservoir de carburant vide.	Remplir le réservoir de carburant.
	Carburant vieilli.	En plein air, vidanger le carburant vieilli dans un récipient approprié 1). Remplir le réservoir avec du carburant propre et neuf, sans plomb.
	Moteur froid, la manette de starter ne se trouvait pas sur la position «CHOKE».	Régler la manette du starter sur «CHOKE».

Défaut	Cause possible	Remède
Le moteur ne démarre pas.	La manette des gaz ne se trouvait pas sur «START» ou sur la vitesse maximum.	Régler la manette des gaz sur «START» ou sur la vitesse maximum.
	Cosse pas enfichée sur la bougie.	Enficher la cosse sur la bougie.
	Bougie encrassée ou défectueuse.	Nettoyer la bougie 1). Faire changer les bougies défectueuses 2).
	Carburateur noyé.	Régler la manette de starter sur «RUN», puis démarrer.
	Lors d'un démarrage à froid, vous n'avez pas actionné le bouton d'amorçage.	Actionnez le bouton d'amorçage.
Le moteur tourne irrégulièrement (ratés).	Manette de starter réglée sur «CHOKE».	Régler la manette de starter sur «RUN».
	Cosse incomplètement enfoncée sur la bougie.	Enfoncer complètement la cosse sur la bougie.
	Carburant vieilli. Présence d'eau ou de souillures dans le circuit de carburant.	En plein air, vidanger le carburant vieilli dans un récipient approprié 1). Remplir le réservoir avec du carburant propre et neuf, sans plomb.
	Filtre à air encrassé.	Nettoyer le filtre à air 1).
	Trou d'aération obturé dans le bouchon du réservoir.	Déboucher le trou d'aération ménagé dans le bouchon.
L'appareil ne bine pas.	Des mottes de terre empêchent les lames de tourner.	Arrêter le moteur puis débrancher la cosse de la bougie. Nettoyer les lames.
	Des goujons ou des vis se sont défaits/desserrés.	Remplacer les goujons ou les vis, bloquer les goujons avec des goupilles-ressorts.
	Câble d'embrayage pas correctement réglé.	Faites régler le câble d'embrayage 2).
	Courroie trapézoïdale détendue ou déchirée.	Faire changer la courroie trapézoïdale 2).
Vibrations excessives.	Lame de binage desserrée ou déformée.	Arrêter immédiatement le moteur et débrancher la cosse de la bougie. Remplacer les pièces endommagées.
	Des goujons ou des vis se sont défaits/desserrés.	Arrêter immédiatement le moteur et débrancher la cosse de la bougie. Serrer les vis à fond ou remplacer les goujons.

1) Voir la «Notice du moteur»

2) Ne confier ces travaux qu'à un atelier spécialisé

Angaben auf dem Typenschild

Diese Angaben sind sehr wichtig für die spätere Identifikation des Gerätes zur Bestellung von Ersatzteilen und für den Kundendienst.

Sie finden das Typenschild in der Nähe des Motors.

Tragen Sie alle Angaben auf diesem Typenschild in das Feld (Bild **7**) ein.

In dieser Betriebsanleitung werden verschiedene Modelle beschrieben. Die Modelle werden wie folgt bezeichnet:



Typ 1
Arbeitsbreite
bis 61 cm

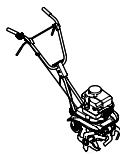

Typ 2
Arbeitsbreite
40 cm

Zu Ihrer Sicherheit

Das Gerät richtig verwenden

Dieses Gerät ist ausschließlich bestimmt zur Verwendung

- als Motorhacke für das Umgraben und Auflockern von Garten- und Anlageböden des Haus- und Freizeitgartens
- entsprechend den in dieser Betriebsanleitung gegebenen Beschreibungen und Sicherheitshinweisen.

Jede andere Verwendung gilt als bestimmungswidrig!

Bestimmungswidrige Verwendung des Gerätes oder eigenmächtige Änderung am Gerät schließen eine Haftung des Herstellers aus.

Der Benutzer haftet für Schäden, die durch den Einsatz des Gerätes an Dritten und deren Eigentum entstehen.

Allgemeine Sicherheitshinweise

Lesen Sie, als Benutzer dieses Gerätes, diese Betriebsanleitung vor der ersten Anwendung sorgfältig durch. Handeln Sie danach und bewahren Sie diese für spätere Anwendung oder für einen Besitzerwechsel auf.

Personen, die das Gerät benutzen, dürfen nicht unter dem Einfluß von Rauschmitteln, wie z. B. Alkohol, Drogen oder Medikamenten stehen.

Erlauben Sie keinem Jugendlichen unter 16 Jahren den Umgang mit diesem Gerät (örtliche Bestimmungen können das Mindestalter des Benutzers festlegen).

Halten Sie Personen, insbesondere Kinder, und Haustiere vom Gefahrenbereich fern.

Tragen Sie beim Arbeiten Handschuhe, Schutzbrille, feste Schuhe und eng anliegende Kleidung.

Betanken Sie das Gerät nie in geschlossenen Räumen, bei laufendem oder heißem Motor.

Lassen Sie den Motor niemals in geschlossenen Räumen laufen.

Bringen Sie nie Körperteile oder Kleidung in die Nähe rotierender oder heißer Teile des Gerätes.

Tauschen Sie beschädigten Auspuff, Tank oder Tankdeckel aus. Betreiben Sie das Gerät nur in technisch einwandfreiem Zustand.

Prüfen Sie vor jedem Gebrauch, ob Hackwerkzeuge, Befestigungsbolzen, Sicherheitseinrichtungen abgenutzt oder beschädigt sind. Abgenutzte oder beschädigte Teile in einer Fachwerkstatt austauschen lassen.

Ersatzteile müssen den vom Hersteller festgelegten Anforderungen entsprechen. Verwenden Sie daher nur Originalersatzteile oder die vom Hersteller zugelassenen Ersatzteile.

Stellen Sie den Motor ab und ziehen Sie den Zündkerzenstecker, wenn Sie

- mit dem Gerät nicht arbeiten oder
- sich vom Gerät entfernen.

Stellen Sie Gerät und Kraftstoff an einem sicheren Ort ab

- fern von Feuerquellen (Funken, Flammen)
- unzugänglich für Kinder.

Lassen Sie den Motor abkühlen, bevor Sie das Gerät in geschlossenen Räumen abstellen.

Lassen Sie das Gerät nur von einer Fachwerkstatt reparieren.

Vor allen Arbeiten an diesem Gerät

Zum Schutze vor Verletzungen vor allen Arbeiten (z. B. Wartungs- und Einstellarbeiten) und Transport (z. B. heben oder tragen) an diesem Gerät

- den Motor abstellen,
- abwarten, bis alle beweglichen Teile vollständig zum Stillstand gekommen sind und der Motor abgekühlt ist,
- den Zündkerzenstecker am Motor ziehen, um ein versehentliches Starten des Motors zu verhindern,
- die zusätzlichen Sicherheitshinweise im Motorenhandbuch beachten.



Sicherheitseinrichtungen

Bild **1** (Bild-Ausklappseite am Anfang der Anleitung)

Sicherheitseinrichtungen dienen Ihrem Schutz und müssen immer funktionsfähig sein. Sie dürfen sie nicht entfernen, verändern oder umgehen.

Kupplungshebel (2)

Das Gerät und das Hackwerkzeug bleiben sofort stehen, wenn der Bediener diesen Bügel losläßt (mit oder ohne Absicht).

Prallschutz (5)

verhindert Herausschleudern von Teilen wie z. B. Steinen oder Erdklumpen.

Symbole am Gerät

An verschiedenen Stellen des Gerätes befinden sich Sicherheits- und Warnhinweise, dargestellt mit Symbolen oder Piktogrammen. Die Symbole haben im einzelnen folgende Bedeutung:

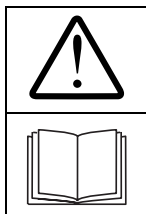

Achtung! Vor Inbetriebnahme Gebrauchsanweisung lesen!

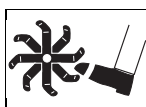

Verletzungsgefahr durch rotierende Teile. Hände und Füße von rotierenden Teilen fernhalten.

Halten Sie diese Symbole am Gerät immer in einem lesbaren Zustand.

Symbole in der Anleitung

In dieser Anleitung werden Symbole verwendet, die Gefahren anzeigen oder wichtige Hinweise kennzeichnen. Hier die Erklärung der Symbole:

Gefahr

Sie werden auf Gefahren hingewiesen, die mit der beschriebenen Tätigkeit zusammenhängen und bei der eine Gefährdung von Personen besteht.

Achtung

Sie werden auf Gefahren hingewiesen, die mit der beschriebenen Tätigkeit zusammenhängen und die einen Schaden am Gerät nach sich ziehen können.

Hinweis

Kennzeichnet wichtige Informationen und Anwendungstipps.

Auspacken/Montieren

Achtung

Beschädigte Kabelstränge führen zum fehlerhaften Betrieb des Gerätes. Achten Sie beim Auspacken des Gerätes darauf, daß diese Teile nicht geknickt/gequetscht werden.

Packungsinhalt beim Auspacken prüfen.

Am Ende der Betriebsanleitung oder als Beiblatt ist die Montage des Gerätes in Bildern dargestellt.

Vor der ersten Anwendung

Achtung

Das Gerät wird aus Transportgründen ohne Motoröl ausgeliefert. Füllen Sie vor der ersten Anwendung Motoröl ein (siehe separate Motoranleitung).

Bedienen

Beachten Sie auch die Hinweise im Motorenhandbuch.

Hacktiefe einstellen

Bild **1**

Die Hacktiefe kann durch Verstellen des Tiefensporn (4) eingestellt werden.

Tiefensporn einstellen

Bild **2**

- Federstecker (a) und Bolzen (b) lösen.
- Tiefensporn (4) einstellen. Je tiefer der Tiefensporn eingestellt ist, desto tiefer und langsamer hackt das Gerät.
- Tiefensporn mit Bolzen und Federstecker wieder sichern.

Transportrad einstellen

Das Transportrad (10) ist werkseitig so eingestellt, daß das Gerät im Ruhezustand waagrecht steht. Für den Hackbetrieb muss das Rad nach oben gestellt werden.

Zum Hacken

Bild **6**

- Radhalter (A) ziehen und nach oben drücken, bis dieser in der Hackstellung einrastet.
- Korrekte Einrastung überprüfen.

Zum Transportieren

Bild **5**

- Radhalter (A) ziehen und nach unten drücken, bis dieser in der Transportstellung einrastet.
- Korrekte Einrastung überprüfen.

Führungsholm einstellen

Höhe einstellen

Bild **1**

- Hebel/Griff (3) lösen.
- Führungsholm auf gewünschte Höhe einstellen.
- Hebel/Griff wieder festziehen.

Hackbreite einstellen (nur Typ 1)

Bild **3**

Verletzungsgefahr

Vor den Einstellungen an den Hackmessern

- Stellen Sie den Motor ab.
- Warten Sie, bis alle beweglichen Teile stillstehen und der Motor abgekühlt ist.
- Ziehen Sie den Zündkerzenstecker.

Arbeiten Sie vorsichtig.

Durch Verstellen oder Abmontieren von Hackmessern können drei Hackbreiten eingestellt werden.

Hackbreite in cm	Zweck
56 *)	Hacken
61	
33	Kultivieren

*) Werkseinstellung

- Breite 61 cm (B): Federstecker (2) und Bolzen (3) lösen, beide äußeren Messerpaare bis zu den äußeren Bohrungen ziehen und wieder mit Bolzen und Federstecker sichern.

- Breite 33 cm (C): Federstecker (2) und Bolzen (3) lösen, beide äußeren Messerpaare entfernen.

Hinweis

Bei Typ 2 kann die Hackbreite nicht verstellt werden.

Tanken und Ölstand prüfen

Explosions- und Brandgefahr

Tanken Sie nur im Freien und bei abgestelltem und kaltem Motor. Rauchen Sie nicht während des Tankens.

Tanken Sie nie voll. Wenn Kraftstoff überläuft, lassen Sie den übergelaufenen Kraftstoff sich verflüchtigen, bevor Sie starten.

Bewahren Sie Kraftstoff ausschließlich in geeigneten, für Kraftstoff vorgesehenen Behältern auf.

- Normalbenzin bleifrei tanken.
- Ölstand prüfen (siehe Motoranleitung).

Motor starten

Beachten Sie auch die Hinweise im Motorenhandbuch.



Gefahr

Vergewissern Sie sich, daß sich niemand in der Nähe des Gerätes aufhält.

Achten Sie beim Starten darauf, daß Sie einen sicheren Stand haben.

Starten Sie den Motor nur im Freien.

Bild 

- Tankinhalt und Ölstand prüfen, bei Bedarf Öl und Kraftstoff auffüllen (siehe Motoranleitung).
- Benzinhahn öffnen (je nach Ausführung).
- Zündkerzenstecker (9) auf die Zündkerze stecken.
- Gashebel (1) auf /max stellen.
- für Geräte mit Chokehebel: Chokehebel (6) bei Kaltstart auf /CHOKE, bei Warmstart auf /RUN stellen.
- für Geräte ohne Chokehebel: Primer (8) 3–5 mal kräftig drücken (nur bei Start mit kaltem Motor erforderlich).

- Sich mit einer Hand am Führungsholm abstützen und Zugstarter (7) langsam ziehen, bis Widerstand spürbar ist, dann schnell und kräftig durchziehen. Zugstarter nicht zurückschnellen lassen, sondern langsam zurückführen.

- Wenn der Motor läuft
 - Chokehebel (je nach Ausführung) auf „RUN“ stellen.
 - Gashebel (1) auf die gewünschte Drehzahl stellen.

Motor stoppen

Bild 

- Gashebel auf /STOP stellen.
- Benzinhahn schließen (je nach Ausführung).

Mit dem Gerät arbeiten

Verletzungsgefahr

Halten Sie Personen, insbesondere Kinder, vom Gefahrenbereich fern. Betreiben Sie das Gerät nur, wenn es sich in einwandfreiem Zustand befindet.

Vermeiden Sie offenes Feuer, Funkenbildung und rauchen Sie nicht während der Arbeit.

Prüfen Sie das Gelände, auf dem das Gerät eingesetzt wird, und entfernen Sie alle Gegenstände, die von der Maschine weggeschleudert werden könnten.

Arbeiten Sie nur bei ausreichender Beleuchtung, langsam und vorsichtig. Hacken Sie nicht in der Nähe von Gräben und Ufern.

Der durch die Führungsholme vorgegebene Sicherheitsabstand zum umlaufenden Werkzeug ist stets einzuhalten.

Führen Sie niemals Hände oder Füße an oder unter sich drehende Teile.

Heben oder tragen Sie niemals ein Gerät mit laufendem Motor.

Motor abstellen und Zündkerzenstecker ziehen, bevor Sie das Gerät überprüfen, einstellen, reinigen oder Arbeiten an dem Gerät durchführen.

Verletzungsgefahr durch Umkippen

Arbeiten Sie langsam und vorsichtig, insbesondere wenn Sie die Fahrtrichtung ändern.

Führen Sie das Gerät nur quer zum Hang, niemals auf- oder abwärts.

Achten Sie auf Hindernisse, hacken Sie nicht in der Nähe von Klippen.

Benutzen Sie das Gerät nicht an Hängen mit einer Steigung größer als 20 %.

Brandgefahr

Halten Sie Motor und Auspuff frei von Pflanzenresten und austretendem Öl.

Betriebszeiten

Beachten Sie die nationalen/ kommunalen Vorschriften bezüglich der Benutzungszeiten (ggf. bei Ihrer zuständigen Behörde erfragen).

Hacken

Achtung

Mögliche Schäden am Gerät oder im Einsatzbereich.

Bearbeiten Sie keine Flächen, unter denen Gas-, Stromleitungen oder ähnliches verlegt sind.

Arbeiten Sie nicht dicht an Bäumen; das Gerät kann die Wurzeln verletzen.

Bearbeiten Sie keinen durchnässten Boden; Erdklumpen können vom Hackwerkzeug erfaßt und weggeschleudert werden.

Wenn Fremdkörper, z. B. Steine vom Hackwerkzeug getroffen werden, stellen Sie das Gerät ab und prüfen Sie es auf Schäden.

Mehrmaliges und stufenweises Tieferhacken ergibt das beste Ergebnis. Vorher aufgetragener Kompost wird dabei besser in das Erdreich eingebracht. Ein abgerntetes Feld wird mit den verbliebenen Pflanzenresten rekultiviert.

- Hacktiefe je nach Bodenbeschaffenheit einstellen (siehe „Hacktiefe einstellen“). Harten Boden stufenweise tiefer hacken.

- Transportrad (10) in Hackstellung bringen (siehe „Transportrad einstellen“).
- Motor starten (siehe „Motor starten“).
- Kupplungshebel (2) gegen Holmgriff ziehen/drücken und festhalten.
- Hacktiefe und Geschwindigkeit kann durch Senken oder Anheben des Führungsholms beeinflusst werden:
senken, um tiefer und langsamer zu hacken, und umgekehrt.
- Die Fläche über Kreuz bearbeiten (siehe Bild 4).

Kultivieren

- Mit Rücksicht auf das Wurzelwerk der Kulturpflanzen eine geringe Hacktiefe einstellen.

Gerät abstellen

Bild 1

- Kupplungshebel (2) loslassen.
- Gashebel auf /Stop stellen.
- Benzinhahn schließen (je nach Ausführung).

Transport

Fahren

Zum Rangieren/zum Überwinden kurzer Strecken.

- Tiefensporn/Transportrad in Transportstellung bringen (Bild 5).
- Führungsholm anheben, bis Hackwerkzeug den Boden nicht mehr berührt.
- Gerät vorsichtig fahren.

Transport mit geeignetem Fahrzeug

 **Verletzungsgefahr**

Vor dem Transportieren

- Stellen Sie den Motor ab.
- Ziehen Sie den Zündkerzenstecker.
- Warten Sie, bis der Motor abgekühlt ist.
- Gerät auf oder in einem Fahrzeug in waagrechter Stellung transportieren.
- Gerät gegen Rollen oder Verrutschen sichern.

Warten/Reinigen

 **Gefahr**

Zum Schutze vor Verletzungen vor allen Arbeiten an dem Gerät

- den Motor abstellen,
- abwarten, bis alle beweglichen Teile vollständig zum Stillstand gekommen sind und der Motor abgekühlt ist,
- den Zündkerzenstecker am Motor ziehen, um ein versehentliches Starten des Motors zu verhindern.
- die zusätzlichen Sicherheitshinweise im Motorenhandbuch beachten.

 **Achtung**

Kippen Sie das Gerät immer so, daß die Zündkerze nach oben zeigt, damit durch Kraftstoff oder Öl kein Motorschaden entsteht.

Warten

 **Achtung**

Beachten Sie die Wartungsvorschriften im Motorenhandbuch. Lassen Sie das Gerät am Ende der Saison von einer Fachwerkstatt überprüfen und warten.

 **Achtung**

Umweltgefährdung durch Motoröl.

Geben Sie bei einem Ölwechsel anfallendes Altöl bei einer Altölsammelstelle oder einem Entsorgungsunternehmen ab.

Wartungsplan

Vor jedem Gebrauch:

- Ölstand prüfen, bei Bedarf auffüllen.
- Schraubverbindungen auf festen Sitz prüfen, bei Bedarf festziehen.
- Sicherheitseinrichtungen prüfen.

Schmieren

- Alle beweglichen und rotierenden Teile mit leichtem Öl schmieren.

Wartungsarbeiten am Motor

- Siehe Motoranleitung.

Einmal pro Saison:

- Gerät in einer Fachwerkstatt prüfen und warten lassen.

Wartungsarbeit	Nach Gebrauch	10 h	25 h	50 h	100 h	nach Saison	nach Bedarf
Seitenschilder und Hackwerkzeug reinigen	●						
Luftfilter reinigen		●					
Luftfilter austauschen							●
Öl wechseln 3)				● 4)			
Bewegliche und rotierende Teile schmieren						●	

Wartungsarbeit	Nach Gebrauch	10 h	25 h	50 h	100 h	nach Saison	nach Bedarf
Zündkerzen reinigen 1)			●				
Zündkerzen wechseln lassen 2)						●	
Luftkühlsystem und Auspuff reinigen 1)	●						●
Kupplungseinstellung prüfen, bei Bedarf nachstellen lassen 2)							●
Vergasereinstellung prüfen lassen 2)							●
Hackwerkzeug schärfen oder austauschen lassen 2)							●
Tankverschluß austauschen							●
Auspufftopf austauschen lassen 2)							●

- 1) Siehe „Motoranleitung“
- 2) Diese Arbeiten nur von einer Fachwerkstatt durchführen lassen
- 3) Erster Ölwechsel nach 5 Betriebsstunden (h)
- 4) Ölwechsel alle 25 Betriebsstunden (h) bei Betrieb unter schwerer Last oder bei hoher Umgebungstemperatur

Reinigen

Verletzungsgefahr durch das Hackwerkzeug

Tragen Sie beim Reinigen Arbeitshandschuhe.

Achtung

Reinigen Sie das Gerät nach jedem Betrieb. Ein nicht gereinigtes Gerät führt zu Material- und Funktionsschäden.

Achtung

Verwenden Sie keinen Hochdruckreiniger.

- Gerät auf einem festen, ebenen und horizontalen Untergrund abstellen.
- Schilder und Hackwerkzeug nach jedem Gebrauch mit Wasser reinigen und abtrocknen.
- Motor mit Lappen und Bürste reinigen.

Stillegen

Explosionsgefahr durch Entzünden von Kraftstoffdämpfen

Bevor Sie das Gerät stillegen, entleeren Sie den Kraftstofftank in ein geeignetes Gefäß im Freien (siehe „Motoranleitung“).

Wenn das Gerät länger als einen Monat nicht benutzt wird, z. B. nach der Saison:

- Motor vorbereiten (siehe „Motoranleitung“).
- Gerät reinigen.
- Zum Schutz vor Rost alle Metallteile mit einem geölten Lappen abwischen oder mit Sprühöl einsprühen.
- Gerät in einem sauberen und trockenen Raum abstellen.

Garantie

In jedem Land gelten die von unserer Gesellschaft bzw. dem Importeur herausgegebenen Garantiebestimmungen.

Störungen beseitigen wir an Ihrem Gerät im Rahmen der Gewährleistung kostenlos, sofern ein Material- oder Herstellungsfehler die Ursache sein sollte. Im Garantiefall wenden Sie sich bitte an Ihren Verkäufer oder die nächstgelegene Niederlassung.

Information zum Motor

Der Motorhersteller haftet für alle motorbezogenen Probleme im Hinblick auf Leistung, Leistungsmessung, technische Daten, Gewährleistungen und Service. Nähere Informationen finden Sie in dem separat mitgelieferten Halter-/Bedienerhandbuch des Motorherstellers.

Hilfe bei Störungen

Verletzungsgefahr durch unbeabsichtigtes Starten

Vor allen Arbeiten an diesem Gerät

- Stellen Sie den Motor ab.
- Warten Sie, bis alle beweglichen Teile vollständig zum Stillstand gekommen sind und der Motor abgekühlt ist.

– Ziehen Sie den Zündkerzenstecker.

Achtung

Störungen beim Betrieb des Gerätes haben zum Teil einfache Ursachen, die Sie selbst beheben können.

Im Zweifelsfall und bei ausdrücklichem Hinweis eine Fachwerkstatt aufsuchen.

Lassen Sie Reparaturen ausschließlich von einer Fachwerkstatt unter Verwendung von Original-Ersatzteilen ausführen.

Fehler	Mögliche Ursache	Abhilfe
Motor startet nicht.	Kraftstofftank leer.	Kraftstofftank auffüllen.
	Abgestandener Kraftstoff.	Abgestandenen Kraftstoff in ein geeignetes Gefäß im Freien ablassen 1). Tank mit sauberem, frischem und bleifreiem Kraftstoff auffüllen.
	Motor im kalten Zustand, Chokehebel nicht auf „CHOKE“ gestellt.	Chokehebel auf „CHOKE“ stellen.
	Gashebel nicht auf „START“ bzw. auf maximale Drehzahl gestellt.	Gashebel auf „START“ – maximale Drehzahl stellen.
	Zündkerzenstecker nicht aufgesteckt.	Zündkerzenstecker auf die Kerze aufstecken.
	Zündkerze verschmutzt oder defekt.	Zündkerze reinigen 1). Defekte Zündkerzen auswechseln lassen 2).
	Vergaser vollgelaufen.	Chokehebel auf „RUN“ stellen und starten.
Motor läuft unregelmäßig (stottert).	Primer bei Kaltstart nicht betätigt.	Primer betätigen.
	Chokehebel auf „CHOKE“ gestellt.	Chokehebel auf „RUN“ stellen.
	Zündkerzenstecker locker aufgesteckt.	Zündkerzenstecker fest aufstecken.
	Abgestandener Kraftstoff. Wasser oder Schmutz in Kraftstoffanlage.	Abgestandenen Kraftstoff in ein geeignetes Gefäß im Freien ablassen 1). Tank mit sauberem, frischem und bleifreiem Kraftstoff auffüllen.
	Entlüftungsloch im Tankdeckel verstopft.	Tankdeckel reinigen.
Gerät hackt nicht.	Luftfilter verschmutzt.	Luftfilter reinigen 1).
	Erdklumpen verhindern das Drehen des Hackwerkzeugs.	Motor stoppen und Zündkerzenstecker ziehen. Hackwerkzeug reinigen.
	Bolzen oder Schrauben haben sich gelöst.	Bolzen oder Schrauben ersetzen, Bolzen mit Federsteckern sichern.
	Kupplungszug nicht richtig eingestellt.	Kupplungszug einstellen lassen 2).
Übermäßige Vibrationen.	Keilriemen lose oder gerissen.	Keilriemen ersetzen lassen 2).
	Hackwerkzeug locker oder verbogen.	Motor sofort stoppen und Zündkerzenstecker ziehen. Beschädigte Teile austauschen.
	Bolzen oder Schrauben haben sich gelöst.	Motor sofort stoppen und Zündkerzenstecker ziehen. Schrauben festziehen oder Bolzen ersetzen.

1) Siehe „Motoranleitung“

2) Diese Arbeiten nur von einer Fachwerkstatt durchführen lassen

Gegevens op het typeplaatje

Deze gegevens zijn van belang om vast te stellen welke machine u bezit als u vervangingsonderdelen wilt bestellen en voor de klantenservice.

U vindt het typeplaatje in de buurt van de motor.

Vul alle gegevens op het typeplaatje van uw machine in het vakje (afb. 7) in.

In deze gebruiksaanwijzing worden verschillende modellen beschreven. De modellen worden als volgt aangeduid:



Typ 1
Werkbreedte
tot 61 cm

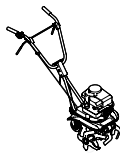

Typ 2
Werkbreedte
40 cm

Voor uw veiligheid

De machine juist gebruiken

Deze machine is uitsluitend bestemd voor gebruik

- als motorhakkfrees voor het ompspitten en losmaken van de grond in tuinen voor particulier gebruik,
- volgens de beschrijvingen en veiligheidsvoorschriften in deze gebruiksaanwijzing.

Elk ander gebruik geldt als niet volgens de bestemming.

De fabrikant is niet aansprakelijk bij verkeerd gebruik of eigenmachtige veranderingen aan de machine.

De gebruiker is aansprakelijk voor schade aan derden en hun eigendom die door het gebruik van de machine ontstaat.

Algemene veiligheidsvoorschriften

Lees, als gebruiker van deze machine, voor het eerste gebruik van de machine deze gebruiksaanwijzing zorgvuldig door.

Handel ernaar en bewaar de gebruiksaanwijzing voor later gebruik of voor een eventuele toekomstige bezitter.

Personen die deze machine gebruiken, mogen niet onder invloed zijn van alcohol, drugs of medicijnen.

Sta geen jongere onder 16 jaar de omgang met deze machine toe (plaatselijke bepalingen kunnen de minimumleeftijd van de gebruiker vastleggen).

Houd personen, vooral kinderen, en huisdieren uit de buurt van het gevaarlijke gebied.

Draag tijdens de werkzaamheden werkhandschoenen, een veiligheidsbril, stevige schoenen en nauw sluitende kleding.

Tank de machine nooit in een gesloten ruimte of terwijl de motor loopt of heet is.

Laat de motor nooit lopen in een gesloten ruimte.

Breng nooit een lichaamsdeel of kleding in de buurt van roterende of hete delen van de machine.

Vervang een beschadigde uitlaat, tank of tankdeksel.

Gebruik de machine alleen in technisch correcte toestand.

Controleer voor elk gebruik of hakgereedschappen, bevestigingsbouten of veiligheidsvoorzieningen versleten of beschadigd zijn.

Laat versleten of beschadigde delen door een gespecialiseerd bedrijf vervangen.

Vervangingsonderdelen moeten voldoen aan de door de fabrikant vastgestelde eisen. Gebruik daarom alleen originele vervangingsonderdelen of door de fabrikant goedgekeurde vervangingsonderdelen.

Zet de motor uit en trek de bougiekabel los als u:

- niet met de machine werkt of
- u zich van de machine verwijdert.

Plaats de machine en brandstof op een veilige plaats

- uit de buurt van vuurbronnen (vonken, vlammen)
- buiten bereik van kinderen.

Laat de motor afkoelen voordat u de machine in een gesloten ruimte neerzet.

Laat de machine alleen door een vakman repareren.

Altijd voor werkzaamheden aan deze machine

Ter bescherming tegen verwondingen altijd voor werkzaamheden (bijvoorbeeld onderhouds- en instelwerkzaamheden) aan deze machine en het verplaatsen (bijvoorbeeld optillen of dragen) van de machine

- de motor uitschakelen,
- wacht tot alle bewegende delen volledig tot stilstand zijn gekomen en de motor is afgekoeld,
- trek de bougiestekker los van de motor om onbedoeld starten van de motor te voorkomen.
- neem de aanvullende veiligheidsvoorschriften in het motorhandboek in acht.



Veiligheidsvoorzieningen

Afbeelding 1 (Uitklapbare pagina met afbeeldingen aan het begin van de gebruiksaanwijzing)

Veiligheidsvoorzieningen dienen voor uw bescherming en moeten altijd kunnen functioneren. U mag ze niet verwijderen of veranderen en u mag hun functie niet uitschakelen.

Koppelingshendel (2)

De machine en de hakmessen blijven onmiddellijk staan als de bediener deze beugel loslaat (met of zonder opzet).

Stootbescherming (5)

Voorkomt wegslingeren van voorwerpen zoals stenen of aardklonten.

Symbolen op de machine

Op verschillende plaatsen op de machine bevinden zich veiligheidsvoorschriften en waarschuwingen, weergegeven met symbolen of pictogrammen. De symbolen hebben de volgende betekenis:



Let op! Lees voor de ingebruikneming de gebruiksaanwijzing.

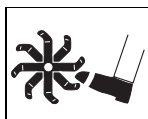
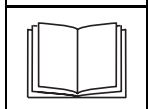

Verwondingsgevaar door roterende delen. Handen en voeten uit de buurt houden.

Zorg ervoor dat de symbolen op de machine altijd goed leesbaar zijn.

Symbolen in de gebruiksaanwijzing

In deze gebruiksaanwijzing worden symbolen gebruikt die op gevaren of op belangrijke aanwijzingen wijzen. Deze symbolen hebben de volgende betekenis:



Gevaar

U wordt gewezen op gevaren die samenhangen met de beschreven handeling. Er bestaat verwondingsgevaar voor personen.



Let op

U wordt gewezen op gevaren die samenhangen met de beschreven handeling en waarbij schade aan de machine kan ontstaan.



Aanwijzing

Geeft belangrijke informatie en gebruikstips aan.

Uitpakken/monteren



Let op

Beschadigde kabelstrengen leiden tot een gebrekkige werking van de machine.

Let er bij het uitpakken van de machine op dat deze delen niet geknikt/bekneld raken.

Verpakkingsinhoud bij het uitpakken controleren.

Aan het einde van deze gebruiksaanwijzing of op een bijgevoegd blad is de montage van de machine beschreven in de vorm van afbeeldingen.

Voor het eerste gebruik



Let op

In verband met het transport wordt de machine geleverd zonder motorolie.

Voeg voor het eerste gebruik motorolie toe (zie aparte motorhandleiding).

Bedienen

Raadpleeg ook de aanwijzingen in het handboek bij de motor.

Hakdiepte instellen

Afbeelding 1

De hakdiepte kan door het verstellen van het dieptespoor (4) worden ingesteld.

Dieptespoor instellen

Afbeelding 2

- Insteekveer (a) en bout (b) losmaken.
- Dieptespoor (4) instellen. Hoe dieper het dieptespoor is ingesteld, hoe dieper en langzamer de machine hakt.
- Dieptespoor met bout en insteekveer weer bevestigen.

Transportwiel instellen

Het transportwiel (10) is in de fabriek zo ingesteld dat de machine in rust horizontaal staat. Voor het hakken moet het wiel naar boven worden gezet.

Hakken

Afbeelding 6

- Trek aan de wielhouder (A) en duw deze naar boven tot de houder in de hakstand vastklikt.
- Controleer of deze goed is vastgeklikt.

Transporteren

Afbeelding 5

- Trek aan de wielhouder (A) en duw deze naar beneden tot de houder in de hakstand vastklikt.
- Controleer of deze goed is vastgeklikt.

Stuur instellen

Hoogte instellen

Afbeelding 1

- Hendel/greep (3) losmaken.
- Stuur op gewenste hoogte instellen.
- Hendel/greep weer vastdraaien.

Hakbreedte instellen (alleen type 1)

Afbeelding 3



Verwondingsgevaar

Voor de instellingen van de hakmessen:

- de motor uitzetten,
- wacht tot alle bewegende delen stilstaan en de motor is afgekoeld,
- de stekker van de bougie lostrekken.

Werk voorzichtig.

Door verstellen of demonteren van hakmessen kunnen drie hakbreedten worden ingesteld.

Hakbreedte in cm	Doel
56 *)	Hakken
61	
33	Cultiveren

*) Fabrieksinstelling

- Breedte 61 cm (B): insteekveer (2) en bout (3) losmaken, beide buitenste mesparen tot aan de buitenste boorgaten trekken en weer met bout en insteekveer bevestigen.
- Breedte 33 cm (C): insteekveer (2) en bout (3) losmaken, beide buitenste mesparen verwijderen.



Aanwijzing

Bij type 2 kan de hakbreedte niet worden versteld.

Tanken en oliepeil controleren

Explosie- en brandgevaar

Tank alleen buiten en bij een uitgezette en koude motor.

Rook niet tijdens het tanken.

Tank nooit vol. Als brandstof overloopt, laat u de overgelopen brandstof vervluchtigen voordat u start.

Bewaar brandstof uitsluitend in geschikte, voor brandstof bedoelde tanks.

- Tank normale, loodvrije benzine.
- Controleer het oliepeil (zie motorhandleiding).

Motor starten

Raadpleeg ook de aanwijzingen in het handboek bij de motor.



Gevaar

Zorg ervoor dat zich niemand in de buurt van de machine bevindt.

Zorg er bij het starten voor dat u stevig staat.

Start de motor alleen buitenshuis.

Afbeelding 

- Controleer tankinhoud en oliepeil en voeg indien nodig olie en brandstof toe (zie motorhandleiding).
- Open de benzinekraan (afhankelijk van de uitvoering).
- Bougiestekker (9) op de bougie steken.
- Zet de gashendel (1) op  /max.
- **Voor machines met een chokehendel:**
Zet de chokehendel (6) bij een koude start op  /CHOKE, bij een warme start op  /RUN.
- **Voor machines zonder chokehendel:**
Druk drie tot vijf keer stevig op de primer (8) (alleen nodig bij start met koude motor).
- Steun met een hand op het stuur en trek langzaam aan de trekstarter (7) tot een weerstand voelbaar is en trek vervolgens snel en met kracht door.

Trekstarter niet laten terugschieten, maar langzaam terugbrengen.

- Als de motor loopt
 - Zet de chokehendel (afhankelijk van de uitvoering) op „RUN“.
 - Zet de gashendel (1) op het gewenste toerental.

Motor stoppen

Afbeelding 

- Gashendel (1) op  /STOP zetten.
- Sluit de benzinekraan (afhankelijk van de uitvoering).

Met de machine werken

Verwondingsgevaar

Houd personen, in het bijzonder kinderen, uit de buurt van het gevaarlijke gebied.

Gebruik de machine alleen als zich deze in een onberispelijke toestand bevindt.

Voorkom open vuur en vonkvorming en rook niet tijdens de werkzaamheden.

Controleer het terrein waarop de machine wordt gebruikt en verwijder alle voorwerpen die door de machine weggeslingerd kunnen worden.

Werk alleen bij voldoende licht en werk langzaam en voorzichtig. Hak niet in de buurt van sloten en oevers.

De door de stuurstang gegeven veiligheidsafstand tot het rondlopende gereedschap moet altijd in acht worden genomen.

Houd nooit uw handen of voeten onder draaiende delen.

Til of draag nooit een machine met lopende motor.

Zet de motor uit en trek de bougiestekker los voordat u de machine controleert, instelt of reinigt en voordat u werkzaamheden aan de machine uitvoert.

Verwondingsgevaar door kantelen

Werk langzaam en voorzichtig, vooral wanneer u van rijrichting verandert.

Rijd met de machine alleen dwars op een helling, nooit naar boven of naar beneden.

Let op obstakels, hak niet in de buurt van stoepen.

Gebruik de machine niet op hellingen van meer dan 20 %.

Brandgevaar

Houd motor en uitlaat vrij van plantenresten en naar buiten komende olie.

Gebruikstijden

Neem de geldende voorschriften met betrekking tot gebruikstijden in acht (vraag eventueel na bij uw gemeente).

Hakken

Let op

Mogelijke schade aan de machine of in het toepassingsbereik.

Bewerk geen oppervlakken waaronder gas- of stroomleidingen en dergelijke zijn aangelegd. Werk niet vlakbij bomen, de machine kan de wortels beschadigen.

Bewerk geen doornatte grond, aardklonten kunnen door de hakmessen worden meegenomen en weggeslingerd.

Als voorwerpen zoals stenen door de hakmessen worden geraakt, moet u de machine uitzetten en op beschadiging controleren.

Herhaald hakken in lagen geeft het beste resultaat. Eerder uitgestrooide compost wordt daarbij beter in de grond opgenomen. Een geoogst veld wordt gerecultiveerd met de resterende plantenresten.

- Hakdiepte instellen op de bodemgesteldheid (zie „Hakdiepte instellen“). Harde grond in lagen dieper hakken.
- Zet het transportwiel in de hakstand (zie „Transportwiel instellen“).
- Motor starten (zie „Motor starten“).

- Koppelingshendel (2) tegen stuur trekken/duwen en vasthouden.
- Hakdiepte en snelheid kan door het omlaag en omhoog bewegen van het stuur worden beïnvloed: omlaag om dieper en langzamer te hakken, en omgekeerd.
- Het oppervlak kruisgewijs bewerken (zie afbeelding 4).

Cultiveren

- Om wortels van cultuurplanten te ontzien, een geringe hakdiepte instellen.

Machine uitzetten

Afbeelding 1

- Laat de koppelingshendel (2) los.
- Gashendel (1) op /STOP zetten.
- Sluit de benzinekraan (afhankelijk van de uitvoering).

Transport

Rijden

Voor het rangeren/voor het afleggen van korte afstanden.

- Zet het dieptespoor of het transportwiel in de transportstand (afb. 5).
- Til de stuurstang omhoog tot het hakgereedschap de grond niet meer raakt.
- Machine voorzichtig verrijden.

Transport met geschikt voertuig

Verwondingsgevaar

Voor het transporteren

- zet u de motor uit,
- trekt u de bougiestekker los,
- wacht u tot de motor is afgekoeld.
- Machine op of in een voertuig in waterpas toestand transporteren.
- Machine vastzetten om rollen en wegglijden te voorkomen.

Onderhoud/Reiniging

Gevaar

Ter voorkoming van verwondingen, voor alle werkzaamheden aan de machine

- de motor uitschakelen,
- wacht tot alle bewegende delen volledig tot stilstand zijn gekomen en de motor is afgekoeld,
- trek de bougiestekker van de motor los op onbedoeld starten van de motor te voorkomen.
- neem de aanvullende veiligheidsvoorschriften in het motorhandboek in acht.

Let op

Kantel de machine altijd zo dat de bougie naar boven wijst, zodat door brandstof of olie geen motorschade ontstaat.

Onderhoud

Let op

Neem de onderhoudsvoorschriften in het motorhandboek in acht. Laat de machine aan het einde van het seizoen nazien en onderhouden door een onderhoudsbedrijf.

Let op

Gevaar voor het milieu door motorolie.

Lever na het verversen van de olie de oude olie in bij een inzamelplaats voor oude olie of een afvalverwerkingsbedrijf.

Onderhoudsschema

Voor elk gebruik:

- Olipeil controleren, indien nodig olie toevoegen.
- Controleren of schroefverbindingen vastzitten en indien nodig aandraaien.
- Veiligheidsvoorzieningen controleren.

Smeren

- Smeer alle beweegbare en roterende delen met lichte olie.

Onderhoudswerkzaamheden aan de motor

- Zie motorhandleiding.

Eenmaal per seizoen:

- Machine door een vakman laten controleren en onderhouden.

Onderhoudswerkzaamheden	Naar mate van gebruik	10 uur	25 uur	50 uur	100 uur	Afhankelijk van seizoen	Naar behoefte
Zijplaten en hakmessen reinigen	●						
Luchtfilter reinigen		●					
Luchtfilter vervangen							●
Olie verversen 3)				● 4)			
Beweegbare en roterende delen smeren						●	
Bougies reinigen 1)			●				
Bougies laten vervangen 2)						●	
Luchtkoelingsysteem en uitlaat reinigen 1)	●						●

Onderhoudswerkzaamheden	Naar mate van gebruik	10 uur	25 uur	50 uur	100 uur	Afhankelijk van seizoen	Naar behoefte
Controleer de koppelingsinstelling. Laat deze indien nodig bijstellen 2)							•
Carburateurinstelling laten controleren 2)							•
Hakmessen laten slijpen of vervangen 2)							•
Tankdop vervangen							•
Uitlaat laten vervangen 2)							•

- 1) Zie „Motorhandleiding”
- 2) Deze werkzaamheden alleen door een vakman laten uitvoeren
- 3) Voor het eerst olie verversen na 5 bedrijfsuren
- 4) Elke 25 bedrijfsuren olie verversen bij gebruik onder zware belasting of bij hoge omgevingstemperatuur

Reinigen

Verwondingsgevaar door het hakmes

Draag bij het reinigen werkhandschoenen.

Let op

Reinig de machine na elk gebruik. Een niet-gereinigde machine veroorzaakt materiaalschade en functiestoringen.

Let op

Gebruik voor het reinigen geen hogedrukreiniger.

- Plaats de machine op een stevige, vlakke en horizontale ondergrond.
- Platen en hakmessen na elke gebruik met water reinigen en afdrogen.
- Motor met doek en borstel reinigen.

Machine wegzetten

Explosiegevaar door ontsteking van brandstofdampen

Voordat u de machine wegzet, brengt u buitenshuis de inhoud van de brandstoftank over naar een geschikt reservoir (zie „Motorhandleiding”).

Als de machine langer dan een maand niet wordt gebruikt, bijvoorbeeld aan het eind van het seizoen:

- Motor voorbereiden (zie „Motorhandleiding”).
- Machine reinigen.
- Ter bescherming tegen roest alle metalen delen afvegen met een in olie gedrenkte doek of met oliespray besproeien.
- Machine in een schone en droge ruimte wegzetten.

Garantie

De garantiebepalingen die door onze maatschappij of de importeur in uw land zijn uitgegeven, zijn van toepassing.

Defecten aan uw machine die het gevolg zijn van een materiaal- of fabricagefout verhelpen wij kosteloos in het kader van de garantie. Neem bij een defect contact op met uw leverancier of de dichtstbijzijnde vestiging.

Informatie over de motor

De fabrikant van de motor is aansprakelijk voor alle problemen met de motor ten aanzien van vermogen, vermogensmeting, technische gegevens, garantie en service. Meer informatie vindt u in de apart meegeleverde gebruiksaanwijzing van de motor.

Hulp bij storingen

Verwondingsgevaar door onbedoeld starten

Altijd voor werkzaamheden aan deze machine:

- de motor uitzetten,
- wacht tot alle bewegende delen volledig tot stilstand zijn gekomen en de motor is afgekoeld,
- trek de bougiekabel los.

Let op

Storingen bij het gebruik van de machine hebben soms eenvoudige oorzaken die u zelf kunt verhelpen. Neem contact op bij twijfel of bij uitdrukkelijke verwijzing.

Laat reparaties uitsluitend door een vakman uitvoeren en met gebruik van originele vervangingsonderdelen.

Fout	Mogelijke oorzaak	Oplossing
Motor start niet.	Brandstoftank leeg.	Brandstoftank vullen.
	Brandstof te oud.	Oude brandstof buitenshuis in een geschikt reservoir aftappen 1). Tank vullen met schone, verse en loodvrije brandstof.
	Motor koud. Chokehendel niet op „CHOKE” gezet.	Chokehendel op „CHOKE” zetten.
	Gashendel niet op „START” of maximaal toerental gezet.	Gashendel op „START” – maximaal toerental zetten.
	Bougiestekker niet vastgestoken.	Bougiestekker op de bougie steken.
	Bougie vuil of defect.	Bougie reinigen 1). Defecte bougies laten vervangen 2).
	Carburateur volgelopen.	Chokehendel op „RUN” zetten en starten.
	Primer bij koude start niet bediend.	Bedien de primer.
Motor loopt onregelmatig (stottert).	Chokehendel op „CHOKE” gezet.	Chokehendel op „RUN” zetten.
	Bougiestekker los vastgestoken.	Bougiestekker stevig vaststeken.
	Brandstof te oud. Water of vuil in brandstofinstallatie.	Oude brandstof buitenshuis in een geschikt reservoir aftappen 1). Tank vullen met schone, verse en loodvrije brandstof.
	Ontluchtingsgat in tankdeksel verstopt.	Ontluchtingsdeksel reinigen.
	Luchtfilter vuil.	Luchtfilter reinigen 1).
Machine hakt niet.	Aardklonten belemmeren het draaien van de hakmessen.	Motor stoppen en bougiestekker lostrekken. Messen reinigen.
	Bouten of schroeven zijn losgeraakt.	Bouten of schroeven vervangen, bouten met insteekveren bevestigen.
	Koppelingskabel niet goed ingesteld.	Laat de koppelingskabel instellen 2).
	V-riemen los of gescheurd.	V-riemen laten vervangen 2).
Overmatige trillingen.	Hakmessen los of verbogen.	Motor onmiddellijk stoppen en bougiestekker lostrekken. Beschadigde delen vervangen.
	Bouten of schroeven zijn losgeraakt.	Motor onmiddellijk stoppen en bougiestekker lostrekken. Schroeven vastdraaien of bouten vervangen.

1) Zie „Motorhandleiding”

2) Deze werkzaamheden alleen door een vakman laten uitvoeren

Dati sulla targhetta d'identificazione

Questi dati sono importantissimi per la successiva identificazione dell'apparecchio per ordinare ricambi e per il servizio assistenza clienti. Trovate la targhetta d'identificazione vicino al motore.

Riportate tutti i dati della targhetta d'identificazione del vostro apparecchio nella casella (figura 7).

In questo libretto d'istruzioni per l'uso si descrivono diversi modelli. I modelli vengono indicati come segue:



Tipo 1
Larghezza di lavoro fino a 61 cm

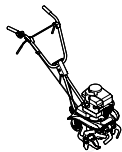

Tipo 2
Larghezza di lavoro 40 cm

Per la vostra sicurezza

Usare correttamente l'apparecchio

Questo apparecchio è destinato esclusivamente all'uso

- come motozappa per rivangare e rompere il terreno del giardino di casa e ricreativo
- secondo le descrizioni ed istruzioni di sicurezza fornite in questo libretto d'istruzioni per l'uso.

Qualsiasi uso diverso è considerato irregolare!

La casa produttrice declina qualsiasi responsabilità per un uso irregolare dell'apparecchio o per modifiche apportate abusivamente all'apparecchio.

L'utilizzatore è responsabile dei danni derivanti dall'impiego di questo apparecchio a terzi ed alla loro proprietà.

Istruzioni generali di sicurezza

Come utilizzatori di questo apparecchio, prima del primo impiego leggete attentamente e interamente queste istruzioni per l'uso. Comportatevi secondo le istruzioni e conservatele per l'uso successivo o per un eventuale nuovo proprietario.

Le persone che utilizzano l'apparecchio non devono essere sotto l'influenza di sostanze inebrianti, come p. es. alcool, droghe o medicinali.

Vietate a persone in età inferiore a 16 anni l'uso di questo apparecchio (le norme locali possono stabilire una diversa età minima dell'utilizzatore).

Tenete lontani dall'area di pericolo le persone, specialmente i bambini, e gli animali domestici.

Durante il lavoro indossate guanti, occhiali protettivi, calzature resistenti e indumenti aderenti.

Non rifornite mai l'apparecchio con carburante in ambienti chiusi, a motore in moto, oppure a motore caldo.

Non tenete mai il motore in funzione in ambienti chiusi.

Non avvicinate mai parti del corpo o indumenti alle parti in rotazione, oppure a parti surriscaldate dell'apparecchio.

Sostituire la marmitta, il serbatoio o il coperchio del serbatoio se sono danneggiati.

Usare l'apparecchio solo in perfetto stato tecnico.

Prima di ogni uso controllare se utensili di zappatura, perni di fissaggio, dispositivi di sicurezza sono consumati o danneggiati.

Fare sostituire in un'officina specializzata le parti consumate o danneggiate.

I ricambi devono essere conformi ai requisiti stabiliti dalla casa produttrice. Usare perciò solo ricambi originali, oppure ricambi autorizzati dalla casa produttrice.

Spegnete il motore e staccate il cappuccio della candela d'accensione quando

- interrompete il lavoro con l'apparecchio o
- vi allontanate dall'apparecchio.

Depositare l'apparecchio ed il carburante in un luogo sicuro

- lontano da fonti d'accensione (scintille, fiamme)
- in luogo non accessibile ai bambini.

Fate raffreddare il motore, prima di depositare l'apparecchio in ambienti chiusi.

Fate riparare l'apparecchio solo da un'officina specializzata.

Prima di eseguire interventi di qualsiasi tipo sulla macchina

Per prevenire ferite, prima di qualsiasi lavoro (per es. lavori di manutenzione e regolazione) e prima del trasporto (per es. sollevare o trasportare) di questo apparecchio

- spegnere il motore,
- attendere che tutte le parti mobili siano completamente ferme; il motore deve essersi raffreddato,
- per impedire un avviamento accidentale del motore, estrarre il cappuccio della candela d'accensione sul motore.
- Osservare le istruzioni di sicurezza aggiuntive nel manuale d'istruzioni del motore.



Dispositivi di sicurezza

Figura 1 (pagina a risvolto illustrata all'inizio del libretto d'istruzioni)

I dispositivi di sicurezza servono alla vostra protezione e devono essere sempre efficienti. È vietato rimuoverli, modificarli, aggirare la loro funzione.

Leva della frizione (2)

L'apparecchio e l'utensile di zappatura si fermano immediatamente quando l'utilizzatore lascia libera (con o senza intenzione) questa leva.

Paracolpi (5)

Impedisce la proiezione di corpi solidi, come per es. pietre o zolle di terra.

Simboli sull'apparecchio

In diversi punti della macchina sono riportate avvertenze di sicurezza e di pericolo rappresentate con simboli o pittogrammi. I singoli simboli hanno il significato seguente:



Attenzione!
Prima della messa
in funzione leggere
le istruzioni per l'uso!

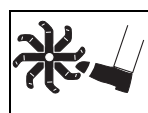

Pericolo d'infortunio
da parti in rotazione.
Tenere mani e piedi
lontano dalle parti
in rotazione.

Conservare sempre ben leggibili questi simboli sull'apparecchio.

Simboli nelle istruzioni

In questo libretto d'istruzioni si usano simboli che indicano pericoli o contrassegnano avvertenze importanti. Le spiegazioni dei simboli sono:



Pericolo
Si richiama l'attenzione su pericoli relativi all'attività descritta, durante la quale sussiste un pericolo per le persone.



Attenzione
Si richiama l'attenzione su pericoli relativi all'attività descritta, che può comportare un danno per l'apparecchio.



Avvertenza
Indica informazioni importanti e consigli per l'impiego.

Disimballaggio/ montaggio



Attenzione
I cavi danneggiati provocano un difettoso funzionamento dell'apparecchio. Durante il disimballaggio dell'apparecchio fare attenzione che tali parti non vengano piegate/schiacciate.

Nel disimballaggio controllare il contenuto.

Alla fine delle istruzioni per l'uso o in un allegato è rappresentato con figure il montaggio dell'apparecchio.

Prima di usare l'apparecchio la prima volta



Attenzione
Per motivi di trasporto, l'apparecchio viene fornito senza olio motore. Prima di usare l'apparecchio la prima volta, mettere l'olio nel motore (vedi apposito libretto d'istruzioni del motore).

Uso

Osservare anche le istruzioni nel manuale del motore.

Regolare la profondità di zappatura

Figura 1

La profondità di zappatura può essere regolata mediante regolazione dello sperone di profondità (4).

Regolare lo sperone di profondità

Figura 2

- Rimuovere la spina elastica (a) ed il perno (b).
- Regolare lo sperone di profondità (4). Quanto più basso è regolato lo sperone di profondità, tanto più in profondità e lentamente zappa l'apparecchio.
- Arrestare lo sperone di profondità con perno e spina elastica.

Regolare la ruota di trasporto

All'origine la ruota di trasporto (10) è regolata in modo che l'apparecchio nello stato di riposo sia orizzontale. Per la zappatura la ruota deve essere spostata verso l'alto.

Per zappare

Figura 6

- Estrarre la forcella portaruota (A) e spingerla verso l'alto finché non s'innesta nella posizione di zappatura.
- Controllare se l'arresto è corretto.

Per il trasporto

Figura 5

- Estrarre la forcella portaruota (A) e spingerla verso il basso finché non s'innesta nella posizione di trasporto.
- Controllare se l'arresto è corretto.

Regolare il braccio del manubrio

Regolazione dell'altezza

Figura 1

- Allentare la leva/impugnatura (3).
- Regolare il braccio del manubrio all'altezza desiderata.
- Stringere di nuovo la leva/impugnatura (3).

Regolare la larghezza di zappatura (solo tipo 1)

Figura 3



Pericolo di lesioni
Prima di effettuare regolazioni delle lame di zappatura

- Spegner il motore.
- Attendere finché tutte le parti mobili non sono ferme ed il motore non si è raffreddato.
- Staccare il cappuccio della candela d'accensione.

Lavorare con precauzione.

Spostando o smontando le lame, si possono regolare tre larghezze di zappatura.

Larghezza di zappatura in cm	Scopo
56 *)	zappare
61	
33	dissodare

*) *Regolazione alla consegna*

- Larghezza 61 cm (B): rimuovere la spina elastica (2) ed il perno (3), tirare le due coppie di lame esterne fino ai fori estremi e bloccarle di nuovo con la spina elastica ed il perno.
- Larghezza 33 cm (C): rimuovere la spina elastica (2) ed il perno (3), rimuovere le due coppie di lame esterne.

Avvertenza

La larghezza di zappatura del tipo 2 non può essere regolata.

Rifornimento e controllo del livello dell'olio

Pericolo di esplosione e d'incendio

Fare rifornimento solo all'aperto ed a motore spento e freddo.

Non fumare durante il rifornimento.

Non riempire mai completamente il serbatoio. Se il carburante si versa, prima di avviare il motore attendere che il carburante si sia volatilizzato.

Conservare il carburante esclusivamente in contenitori appositamente previsti per il carburante.

- Rifornire con benzina normale senza piombo.
- Controllare il livello dell'olio vedi libretto d'istruzioni del motore).

Avviare il motore

Osservare anche le istruzioni nel manuale del motore.



Pericolo

Accertarsi che nessuno si trattenga in prossimità dell'apparecchio.

Per l'avviamento assumere una posizione stabile.

Avviare il motore solo all'aperto.

Figura 1

- Controllare il contenuto del serbatoio ed il livello dell'olio, se necessario rabboccare carburante ed olio (vedi libretto d'istruzioni del motore).
- Aprire il rubinetto della benzina (a seconda della versione)
- Applicare il cappuccio della candela d'accensione (9) sulla candela.
- Disporre la leva dell'acceleratore (1) su  /max.
- **Apparecchi con leva dello starter:**
per l'avviamento a freddo disporre la leva dello starter (6) su  /CHOKE, per l'avviamento a caldo su  /RUN.
- **Apparecchi senza leva dello starter:**
premere 3–5 volte con forza l'iniettore (8) (necessario solo nell'avviamento a motore freddo)
- Sostenersi con una mano al braccio del manubrio e tirare lentamente la fune d'avviamento (8), finché non si avverte resistenza, poi tirare rapidamente e con forza fino in fondo. Non abbandonare l'impugnatura della fune, ma accompagnarla lentamente nel riavvolgimento.
- Quando il motore è in moto
 - disporre la leva dello starter (a seconda della versione) su "RUN".
 - regolare la leva dell'acceleratore (1) alla velocità di rotazione desiderata.

Arresto del motore

Figura 1

- Spostare la leva dell'acceleratore (1) su  /STOP.
- Chiudere il rubinetto della benzina (secondo la versione).

Lavorare con l'apparecchio

Pericolo di lesioni

Tenere le persone, specialmente i bambini, lontano dall'area di pericolo.

Usare l'apparecchio solo se è in perfette condizioni.

Durante il lavoro evitare fiamme libere, la formazione di scintille e non fumate.

Controllate la zona sulla quale s'impiega l'apparecchio e rimossete tutti gli oggetti, che potrebbero essere proiettati dalla macchina.

Lavorate solo con luce sufficiente, lentamente e con precauzione. Non zappate in prossimità di fossi e rive. Si deve sempre rispettare la distanza di sicurezza dall'utensile in rotazione data dai bracci del manubrio.

Non avvicinare mai le mani o i piedi a parti in rotazione.

Non sollevare o trasportare mai un apparecchio con il motore in moto.

Spegnere il motore e, prima di controllare, regolare, pulire o eseguire lavori sull'apparecchio, estrarre il cappuccio della candela d'accensione.

Pericolo di lesioni a causa di ribaltamento

Lavorate lentamente e con precauzione, specialmente quando cambiate senso di marcia.

Conducete l'apparecchio in senso trasversale alla pendenza, mai in salita o in discesa.

Fare attenzione agli ostacoli, non zappate in prossimità di rocce.

Non usate l'apparecchio su suoli con una pendenza superiore al 20 %.

Pericolo d'incendio

Mantenere il motore libero da residui di piante e da olio fuoriuscito.

Orari autorizzati

Osservare le norme nazionali/comunali con riferimento gli orari consentiti per l'uso (chiedere eventualmente alla propria autorità competente).

Zappare



Attenzione

Possibili danni all'apparecchio o nell'area d'impiego.

Non lavorate superfici sotto le quali sono installate condutture del gas, condutture elettriche e simili.

Non lavorate molto vicino agli alberi; l'apparecchio può ledere le radici.

Non lavorate su terreni bagnati; l'utensile di zappatura può afferrare e proiettare zolle di terra.

Se l'utensile di zappatura colpisce corpi estranei, per es. pietre, spegnete il motore e controllate se ha subito danni.

Il risultato migliore si ottiene zappando più volte ed a profondità progressiva. La composta sparsa in precedenza viene in questo modo mescolata meglio nel terreno. Dopo la raccolta è meglio ricoltivare il campo con i residui di piante rimasti sul suolo.

- Regolare la profondità di zappatura secondo la natura del terreno (vedi «Regolare la profondità di zappatura»). Zappare i terreni duri a profondità progressiva.
- Spostare la ruota di trasporto nella posizione di zappatura (vedi «Regolare la ruota di trasporto»).
- Avviare il motore (vedi «Avviare il motore»).
- Tirare/premere la leva della frizione (2) verso l'impugnatura del manubrio e mantenere.
- La profondità di zappatura e la velocità possono essere influenzate abbassando o sollevando il braccio del manubrio: abbassare, per zappare più in profondità e lentamente, e viceversa.
- Lavorare la superficie in croce (vedi figura 8).

Dissodare

- Regolare una profondità di zappatura superficiale per non danneggiare l'apparato radicale delle piante coltivate.

Spegnere l'apparecchio

Figura 1

- Rilasciare la leva della frizione (2).
- Spostare la leva dell'acceleratore (1) su /STOP.
- Chiudere il rubinetto della benzina (secondo la versione).

Trasporto

Movimento

Per manovrare/superare distanze brevi.

- Spostare lo sperone di profondità/la ruota di trasporto nella posizione di trasporto (figura 5).
- Sollevare il braccio del manubrio, finché l'utensile di zappatura non è più in contatto con il suolo.
- Guidare l'apparecchio con precauzione.

Trasporto con un mezzo idoneo



Pericolo di lesioni

Prima del trasporto

- Spegner il motore.
- Staccare il cappuccio della candela d'accensione.
- Attendere finché il motore si è raffreddato.
- Trasportare l'apparecchio in posizione orizzontale, sopra oppure nell'interno di un veicolo.
- Bloccare l'apparecchio contro qualsiasi spostamento accidentale.

Manutenzione / Pulizia



Pericolo

Per proteggersi da ferite, prima di qualsiasi lavoro all'apparecchio

- spegnere il motore,
- attendere che tutte le parti mobili siano completamente ferme; il motore deve essersi raffreddato,
- per impedire un avviamento accidentale del motore, estrarre il cappuccio della candela d'accensione sul motore.
- osservare le istruzioni di sicurezza aggiuntive nel manuale d'istruzioni del motore.



Attenzione

Inclinare l'apparecchio sempre in modo che la candela d'accensione sia rivolta verso l'alto, per evitare che il carburante o l'olio possano causare danni al motore.

Manutenzione



Attenzione

Osservare le istruzioni di manutenzione del manuale d'istruzioni del motore. Alla fine della stagione, fare controllare e sottoporre a manutenzione l'apparecchio da un'officina specializzata.



Attenzione

Pericolo d'inquinamento ambientale da olio per motori.

Consegnate l'olio usato risultante da un cambio olio ad un centro di raccolta olio usato, oppure ad un'impresa di smaltimento.

Programma di manutenzione

Prima di ogni uso:

- Controllare il livello dell'olio e rabboccare, se necessario.
- Controllare che tutti i raccordi a vite siano ben stretti e stringere, se necessario.
- Controllare i dispositivi di sicurezza.

Lubrificazione

- Lubrificare con olio leggero tutte le parti mobili e rotanti.

Lavori di manutenzione al motore

- Vedi libretto d'istruzioni del motore.

Una volta ogni stagione:

- Fare controllare e sottoporre a manutenzione l'apparecchio in un'officina specializzata.

Lavoro di manutenzione	Dopo l'uso	10 h	25 h	50 h	100 h	A fine stagione	Quando è necessario
Pulire gli scudi laterali e l'utensile di zappatura	●						
Pulire il filtro dell'aria		●					
Sostituire il filtro dell'aria							●
Cambiare l'olio 3)				● 4)			
Lubrificare le parti mobili e rotanti						●	
Pulire le candele d'accensione 1)			●				
Fare sostituire le candele d'accensione 2)						●	
Pulire il sistema di raffreddamento ad aria e lo scappamento 1)	●						●
Controllare la regolazione della frizione, se necessario farla regolare 2)							●
Fare controllare la regolazione del carburatore 2)							●
Affilare o sostituire l'utensile di zappatura 2)							●
Sostituire il tappo del serbatoio carburante							●
Fare sostituire la marmitta di scarico 2)							●

- 1) Vedi libretto d'istruzioni del motore
- 2) Fare eseguire questi lavori solo da un'officina specializzata
- 3) Primo cambio olio dopo 5 ore di funzionamento (h)
- 4) Cambio olio ogni 25 ore di funzionamento (h) in caso di servizio gravoso oppure in presenza di un'alta temperatura ambiente

Pulizia

Pericolo di lesioni causate dall'utensile di zappatura

Per pulire l'apparecchio indossare guanti da lavoro.

Attenzione

Pulire l'apparecchio dopo ogni uso. Un apparecchio non pulito è soggetto a danni al funzionamento ed ai materiali.

Attenzione

Per la pulizia non usate idropulitrici ad alta pressione.

- Disporre l'apparecchio su un suolo resistente, piano ed orizzontale.
- Dopo ogni uso, lavare con acqua ed asciugare gli scudi e l'utensile di zappatura.
- Pulire il motore con straccio e spazzola.

Messa a deposito

Pericolo di esplosione a causa di accensione di vapori di carburante

Prima di mettere a deposito l'apparecchio, vuotare il serbatoio del carburante in un recipiente idoneo, all'aperto (vedi libretto d'istruzioni del motore).

Se l'apparecchio resta inutilizzato per oltre un mese, per es. a fine stagione:

- Preparare il motore (vedi libretto d'istruzioni del motore).
- Pulire l'apparecchio.
- Per proteggerlo dalla ruggine, strofinare tutte le parti metalliche con uno straccio unto d'olio, o spruzzarle con olio spray.
- Depositare l'apparecchio in un ambiente pulito e asciutto.

Garanzia

In ogni paese sono valide le condizioni di garanzia pubblicate dalla nostra società, o dall'importatore. Nei limiti della garanzia, eliminiamo gratuitamente guasti alla vostra macchina, se originati da difetti di materiale o di fabbricazione. Nei casi previsti dalla garanzia rivolgetevi al vostro rivenditore, oppure alla più vicina filiale.

Informazione sul motore

Il produttore del motore risponde di tutti i problemi attinenti al motore, relativi a potenza, misurazione del rendimento, dati tecnici, garanzia ed assistenza. Le informazioni relative sono riportate nel manuale d'uso fornito a parte.

Rimedio in caso di guasti

Pericolo di lesioni a causa di avviamento accidentale

Prima di qualsiasi lavoro a questo apparecchio

- Spegnerne il motore.
- Attendere finché tutte le parti mobili non sono ferme ed il motore non si è raffreddato.

– Staccare il cappuccio della candela d'accensione.

Attenzione

Le anomalie nel funzionamento dell'apparecchio hanno talvolta cause semplici, che voi stessi potete eliminare.

In caso di dubbio e quando ciò è esplicitamente prescritto, rivolgetevi ad un'officina specializzata. Fate eseguire le riparazioni esclusivamente da un'officina specializzata prescrivendo l'utilizzazione di ricambi originali.

Guasto	Causa possibile	Rimedio
Il motore non va in moto.	Serbatoio carburante vuoto.	Rifornire carburante.
	Il carburante è invecchiato.	Scaricare all'aperto il carburante invecchiato in un idoneo recipiente 1). Riempire il serbatoio con nuovo carburante senza piombo, pulito.
	Il motore è freddo, la leva dello starter non è disposta su «CHOKE».	Disporre la leva dello starter su «CHOKE».
	La leva dell'acceleratore non è disposta su «START» o sul numero di giri massimo.	Disporre la leva dell'acceleratore su «START» – numero di giri massimo.
	Il cappuccio della candela d'accensione non è applicato.	Applicare il cappuccio della candela d'accensione sulla candela.
	La candela d'accensione è sporca o difettosa.	Pulire la candela d'accensione 1). Fare sostituire le candele difettose 2).
	Il carburatore è ingolfato.	Disporre la leva dello starter su «RUN» e avviare.
Il motore gira irregolarmente (tossisce).	Iniettore non azionato nell'avviamento a freddo.	Azionare l'iniettore.
	La leva dello starter è disposta su «CHOKE».	Disporre la leva dello starter su «RUN».
	Il cappuccio della candela d'accensione non è applicato correttamente.	Applicare correttamente il cappuccio sulla candela.
	Carburante invecchiato. Acqua o sporcizia nel serbatoio carburante.	Scaricare all'aperto il carburante invecchiato in un idoneo recipiente 1). Riempire il serbatoio con nuovo carburante senza piombo, pulito.
	Foro di sfiato otturato nel tappo del serbatoio.	Pulire il foro di sfiato del tappo.
	Filtro aria sporco	Pulire il filtro dell'aria 1).

Guasto	Causa possibile	Rimedio
L'apparecchio non zappa.	Zolle di terra impediscono la rotazione dell'utensile di zappatura.	Spegnere il motore e staccare il cappuccio della candela d'accensione. Pulire l'utensile di zappatura.
	Perni o viti si sono allentati.	Sostituire i perni o le viti, bloccare i perni con spine elastiche.
	Tirante della frizione mal regolato.	Fare regolare il tirante della frizione 2).
	Cinghia trapezoidale allentata o rotta.	Fare sostituire la cinghia trapezoidale 2).
Vibrazioni eccessive.	Utensile di zappatura allentato o deformato.	Spegnere immediatamente il motore e staccare il cappuccio della candela d'accensione. Sostituire le parti danneggiate.
	Perni o viti si sono allentati.	Spegnere immediatamente il motore e staccare il cappuccio della candela d'accensione. Stringere le viti o sostituire i perni.

1) Vedi libretto d'istruzioni del motore

2) Fare eseguire questi lavori solo da un'officina specializzata

Indicaciones en la chapa de características

Estas indicaciones son muy importantes para la posterior identificación en el pedido de repuestos para el aparato y para el servicio a clientes.

La chapa de características se encuentra en las cercanías del motor.

Anote todas las indicaciones de la chapa de características en el siguiente cuadro (fig. 7).

En estas instrucciones de funcionamiento se describen distintos modelos que son designados como sigue:



Tipo 1
Anchura de trabajo hasta 61 cm

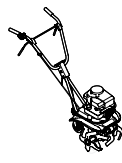

Tipo 2
Anchura de trabajo 40 cm

Para su seguridad

Empleo correcto del aparato

Este aparato ha sido destinado a ser empleado:

- como asada motorizada para revolver y aflojar los pisos en jardines y parques domiciliarios y de esparcimiento,
- de acuerdo con las descripciones y advertencias de seguridad detalladas en estas instrucciones de funcionamiento.

¡Cualquier otro uso, vale como uso indebido!

El uso indebido del aparato o la modificación del mismo, excluyen cualquier garantía por parte de fabricante.

El usuario es responsable de eventuales daños producidos por el uso del aparato a terceros y a sus propiedades.

Advertencias de seguridad generales

Lea cuidadosamente estas instrucciones antes de emplear por primera vez el aparato. Actúe de acuerdo con ellas y guárdelas para un uso posterior o cuando el aparato cambie de dueño.

Las personas que empleen este aparato no deben estar bajo la influencia de alcohol o de estupefacientes, como drogas o medicamentos.

No permita que jóvenes menores de 16 años utilicen el aparato (la edad mínima puede variar de acuerdo con las prescripciones vigentes en el lugar).

Mantenga alejadas las personas, en especial niños, y los animales domésticos de la zona de peligros.

Al trabajar utilice guantes, gafas de protección, calzado firme y ropa ceñida al cuerpo.

No cargue nunca combustible en ambientes cerrados, con el motor caliente o en marcha.

Nunca haga funcionar el motor en ambientes cerrados.

Nunca acerque partes del cuerpo o indumentaria a las partes giratorias o calientes del aparato.

Cambie el escape, el tanque o la tapa del tanque si se encontraran dañados.

Haga funcionar el equipo exclusivamente en perfectas condiciones técnicas.

Controle antes de cada uso si la herramienta, los pernos de sujeción y los dispositivos de seguridad están gastados o defectuosos. Haga cambiar las piezas dañadas o gastadas en un taller especializado.

Los repuestos deben cumplir con las exigencias determinadas por el fabricante. Por ello, utilice exclusivamente repuestos originales o repuestos autorizados por el fabricante.

Detenga el motor y desenchufe el cable de la bujía cuando

- no trabaja con el aparato, o
- se aleja del mismo.

Ponga el aparato y el combustible en un lugar seguro

- alejado del fuego (chispas, llamas)
- fuera del alcance de los niños.

Deje enfriar el motor antes de estacionar el aparato en ambientes cerrados.

Haga reparar el aparato sólo en un taller especializado.

Antes de efectuar trabajos en la máquina

Para evitar lesiones y antes de realizar cualquier trabajo en el equipo (p. ej. de mantenimiento y de ajuste) o de transportarlo (p. ej. levantarlo o llevarlo de un sitio a otro)

- detener el motor,
- esperar a que todas la partes móviles se hayan parado y el motor se haya enfriado,
- desconectar el enchufe de la bujía en el motor a fin de evitar que el motor arranque de modo involuntario,
- tener en cuenta las indicaciones de seguridad adicionales, contenidas en el manual del motor.



Dispositivos de seguridad

Figura 1 (páginas rebatibles al comienzo de estas instrucciones) Los dispositivos de seguridad están destinados a protegerlo y deben estar siempre en condiciones de funcionamiento. No debe quitarlos, modificarlos o evitar su funcionamiento.

Palanca de embrague (2)

El aparato y las herramientas picadoras se detienen inmediatamente si el operario suelta esta palanca (con o sin intención).

Protección de rebote (5)

evita la eyección de piedras, terrones o similares.

Símbolos en el aparato

Ud. encontrará en distintos lugares del aparato, advertencias y avisos con símbolos o pictogramas. Seguidamente se explica el significado de los símbolos:



¡Atención! ¡Leer las instrucciones de funcionamiento antes de la puesta en marcha!

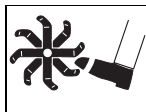
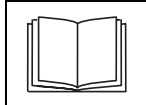

Peligro de lesiones por partes giratorias. Mantener las manos y los pies alejados de las partes giratorias.

Mantenga siempre bien legibles estos símbolos sobre su aparato.

Símbolos en las instrucciones

En estas instrucciones se utilizan símbolos que señalan peligros o marcan advertencias importantes. Aquí las explicaciones de estos símbolos:



Peligro
Con este símbolo es Vd. advertido contra peligros relacionados con la ejecución de actividades y tareas descritas en las instrucciones, que pueden afectar a personas.



Atención
Ud. es advertido de peligros que se originan al realizar la actividad descrita y que pueden producir daños en el aparato.



Advertencia
Identifica informaciones importantes y ejemplos de aplicación.

Desembalaje/montaje



Atención
Los cables dañados conducen a un funcionamiento defectuoso del aparato.

Cuidar que estas piezas no se doblen ni sean presionadas durante el desembalaje.

Controlar el contenido durante el desembalaje.

El montaje del equipo se visualiza gráficamente, al final de las instrucciones de funcionamiento sobre una hoja adicional.

Antes del primer uso



Atención
Por razones de seguridad durante el transporte, el aparato se entrega sin aceite en el motor.

Cargar el aceite en el motor antes emplear el aparato por primera vez (ver las instrucciones del motor que se entregan por separado).

Manejo

Tenga en cuenta también las indicaciones contenidas en el manual del motor.

Regulación de la profundidad de picado

Figura 1

La profundidad de picado puede ajustarse mediante el espolón de profundidad (4).

Regulación del espolón de profundidad

Figura 2

- Aflojar la clavija elástica (a) y el perno (b).
- Ajustar el espolón de profundidad (4). Cuanto más profundo se ajusta el espolón de profundidad, más profundo y lento pica el aparato.
- Asegurar el espolón de profundidad mediante el perno y la clavija elástica.

Ajuste de la rueda de transporte

La rueda de transporte (10) está ajustada de fábrica, de modo que el equipo permanezca horizontal en estado de reposo. Par el trabajo de picado, la rueda de transporte debe encontrarse en su posición superior.

Para picar

Figura 6

- Tirar y doblar hacia arriba el soporte de la rueda (A), hasta que esta se trabe en la posición de picado.
- Controlar que se trabe correctamente.

Para el transporte

Figura 5

- Tirar y doblar hacia abajo el soporte de la rueda (A), hasta que este se trabe en la posición de transporte.
- Controlar que se trabe correctamente.

Ajuste del larguero de mando

Regulación de la altura

Figura 1

- Aflojar la palanca/manija (3).
- Ajustar el larguero de mando a la altura deseada.
- Volver a ajustar la palanca/manija.

Regulación del ancho de la huella picada (Exclusivamente en el tipo 1)

Figura 3



Peligro de lesiones
Antes de regular las cuchillas picadoras:

- Detener el motor.
- Esperar a que todas las partes móviles se haya detenido y que el motor se haya enfriado.
- Desenchufar el cable de la bujía. Trabajar con cuidado.

Regulando o desmontando las cuchillas picadoras se pueden lograr tres anchos de picado diferentes.

Ancho de picado en cm	Objetivo
56 *)	Picar
61	
33	Cultivar

*) Ajuste de fábrica

- Ancho 61 cm (B): aflojar la clavija elástica (2) y el perno (3). Llevar los dos pares de cuchillas externos hasta las perforaciones externas y volver a sujetarlas mediante el perno y la clavija elástica.
- Ancho 33 cm (C): aflojar la clavija elástica (2) y el perno (3), quitar los dos pares de cuchillas externos.

Advertencia

En el tipo 2 no puede ajustarse la anchura de picado.

Carga de combustible y control del nivel de aceite

Peligro de explosión y de incendio

Cargar combustible sólo al aire libre y con el motor detenido y frío.

No fumar mientras se está cargando combustible.

No cargue combustible hasta que el tanque esté lleno. Si se derrama combustible, esperar a que éste se volatilice antes de arrancar la azada.

Almacene el combustible sólo en recipientes apropiados y previstos para el almacenamiento del mismo.

- Cargue gasolina común sin plomo.
- Controle el nivel de aceite (ver las instrucciones del motor).

Hacer arrancar el motor

Tenga en cuenta también las indicaciones contenidas en el manual del motor.

Peligro



Cerciórese que no se encuentre persona alguna en las cercanías del equipo.

Cuide de estar firmemente parado durante el procedimiento de arranque.

Ponga en marcha el motor solamente el aire libre.

Algunos modelos no poseen un acelerador. La velocidad de giro se regula de modo automático. El motor siempre marcha a una velocidad óptima.

Figura 1

- Controlar el contenido del tanque y el nivel de aceite, rellenar si es necesario (ver las instrucciones del motor).
- Abrir la llave de paso de combustible (según la versión).
- Conectar el enchufe de la bujía (9).
- Colocar la palanca del acelerador (1) en  /max.
- Para equipos con palanca de cebador: Colocar la palanca del cebador (6) en  /CHOKE cuando el motor arranca en frío. En caso que el motor esté ya caliente, colocarla en  /RUN.
- Para equipos sin palanca de cebador: Presionar el primer (8) de 3 a 5 veces con fuerza (únicamente si el motor está frío).
- Apoyarse con una mano sobre el larguero de mando y tirar del arranque (7) lentamente hasta que se sienta resistencia, entonces tirar con fuerza y rápidamente. No soltar el arranque de golpe. Soltarlo lentamente.
- Si el motor está en marcha
 - colocar la palanca del cebador (según la versión) en "RUN",
 - colocar la palanca del acelerador (1) en una posición adecuada para la velocidad de giro deseada.

Paro del motor

Figura 1

- Colocar el acelerador (1) en  /Stop.
- Cerrar el grifo para el combustible (según la versión).

Trabajar con el aparato

Peligro de lesiones

Mantener alejadas las personas, en especial los niños, de la zona de peligro.

Utilizar el aparato sólo si está en perfectas condiciones.

Evitar el fuego abierto, la formación de chispas y no fumar durante el trabajo.

Controlar el terreno sobre el cual va a utilizarse el aparato y alejar todos los objetos que puedan ser lanzados por el mismo.

Trabajar sólo con iluminación suficiente, despacio y con cuidado. No picar en las cercanías de zanjas y costas.

Debe conservarse siempre la distancia de seguridad dada por los largueros guía respecto de la herramienta giratoria.

Nunca acerque pié o manos a o debajo de piezas que están girando.

Nunca levante o lleve un equipo de un sitio a otro con el motor en marcha.

Parar el motor y desconectar el enchufe de la bujía antes de controlar el equipo, ajustarlo o realizar cualquier trabajo en el mismo.

Peligro de lesiones debido al vuelco del aparato

Trabajar despacio y con cuidado, especialmente cuando se cambie de dirección de marcha.

Llevar el aparato siempre transversal a la pendiente. Nunca hacia arriba o hacia abajo.

Atender los obstáculos, no picar en la cercanía de peñas.

No utilizar el aparato en pendientes con una inclinación mayor del 20 %.

 Peligro de incendio

Mantener el motor y el escape libre de restos de plantas y aceite.

 Tiempos de funcionamiento

Tenga en cuenta las prescripciones nacionales y comunales respecto de los horarios de trabajo (si hace falta, consúltelos en la entidad pertinente).

Picado** Atención**

Posibles daños en el aparato o en el lugar de trabajo.

No trabajar en superficies debajo de las cuales se encuentran tuberías de gas, conductores eléctricos o similares.

No trabajar cerca de los árboles. El aparato puede lastimar las raíces.

No trabajar suelo demasiado mojado. El aparato puede tomar terrones y lanzarlos.

Si el sistema de picado golpea contra objetos extraños, p. ej. piedras, parar el aparato y verificar que no se haya dañado.

El mejor resultado se obtiene picando varias veces y con profundidad creciente. El abono que se haya dispersado anteriormente se mezclará mejor con la tierra. Un campo previamente cosechado se recultiva con los restos de las plantas.

- Regular la profundidad de picado según la consistencia del suelo (ver «Regulación de la profundidad de picado»).
- En suelo duro, picar escalonadamente cada vez más profundo.
- Colocar la rueda de transporte en su posición de picado (ver «Ajuste de la rueda de transporte»).
- Hacer arrancar el motor (ver «Hacer arrancar el motor»).
- Tirar/apretar la palanca de embrague (2) hacia el manillar del larguero y sujetarlo allí.

- La profundidad de picado y la velocidad se pueden influenciar bajando o subiendo el larguero de mando: bajarlo, para picar más profundo y lentamente, y viceversa.
- Trabajar la superficie en trayectorias que se crucen perpendicularmente (ver figura 4).

Cultivado

- Regular una menor profundidad de picado para proteger las raíces de las plantas de cultivo.

Para el equipo

Figura 1

- Soltar la palanca del embrague (2).
- Colocar el acelerador (1) en /Stop.
- Cerrar el grifo para el combustible (según la versión).

Transporte**Marcha**

Para maniobrar o recorrer trayectos cortos.

- Colocar el espolón de profundidad y la rueda de transporte en su posición de transporte (figura 5).
- Levantar el larguero guía hasta que la herramienta picadora no toque más el suelo.
- Hacer marchar el aparato cuidadosamente.

Transporte con un vehículo apropiado** Peligro de lesiones**

Antes del transporte

- Detener el motor.
- Desenchufar el cable de la bujía.
- Esperar a que el motor se haya enfriado.
- Transportar el aparato en posición horizontal sobre o en un vehículo.
- Asegurar el aparato para que no pueda rodar o deslizarse.

Limpeza / Mantenimiento** Peligro**

Para protegerse contra lesiones, antes de todo trabajo en el equipo

- detener el motor,
- esperar a que todas las partes móviles se hayan parado y el motor se haya enfriado,
- desconectar el enchufe de la bujía en el motor a fin de evitar que el motor arranque de modo involuntario.
- tener en cuenta las indicaciones adicionales de seguridad contenidas en el manual del motor.

 Atención

Incline el equipo siempre de modo que la bujía señale hacia arriba, para evitar que el motor se dañe debido al aceite o el combustible.

Mantenimiento** Atención**

Tenga en cuenta las instrucciones de mantenimiento contenidas en el manual del motor. Haga realizar un control y un mantenimiento en un taller especializado cuando termine la temporada.

 Atención

El aceite de motor constituye una amenaza para el medio ambiente.

Entregue el aceite usado, resultante de un cambio del mismo en el motor, en los puntos oficiales de recogida de aceites usados o en empresas especializadas del sector.

Plan de mantenimiento**Antes de cada uso:**

- Controlar el nivel de aceite, si hace falta, agregar.
- Controlar las uniones roscadas para verificar que están perfectamente ajustadas. Si hace falta, ajustarlas.
- Controlar los dispositivos de seguridad.

Lubricación

- Lubricar todas las partes móviles y giratorias con un aceite liviano.

Trabajos de mantenimiento en el motor

- Ver las instrucciones del motor.

Una vez por temporada:

- Hacer controlar el aparato en un taller especializado.

Trabajos de mantenimiento	Después del uso	10 h	25 h	50 h	100 h	Concluida la temporada	Según necesidad
Limpiar los deflectores laterales y la herramienta picadora	●						
Limpiar el filtro de aire		●					
Cambiar el filtro de aire							●
Cambiar el aceite 3)				● 4)			
Lubricar las partes móviles y giratorias						●	
Limpiar la bujía 1)			●				
Hacer cambiar la bujía 2)						●	
Limpiar el sistema de refrigeración por aire y el escape 1)	●						●
Controlar el ajuste del embrague haciéndolo reajustar si hace falta 2)							●
Hacer controlar el ajuste del carburador 2)							●
Hacer afilar la herramienta picadora o hacerla cambiar 2)							●
Cambiar la tapa del tanque							●
Hacer cambiar el silenciador 2)							●

- 1) Ver las «Instrucciones del motor»
- 2) Hacer realizar estos trabajos sólo por un taller especializado
- 3) El primer cambio de aceite se debe efectuar después de 5 horas de funcionamiento (h)
- 4) El cambio de aceite se debe hacer cada 25 horas de funcionamiento (h) cuando el motor trabaja bajo carga pesada o con temperaturas ambiente elevadas

Limpeza**⚠ Peligro de lesiones debidas a la herramienta picadora**

Utilizar guantes de protección durante la limpieza.

⚠ Atención

Limpe el aparato después de cada uso. La suciedad provoca daños en el material y en el funcionamiento.

⚠ Atención

No utilice equipos de alta presión para la limpieza.

- Parar el aparato sobre un suelo firme, parejo y horizontal.
- Limpiar con agua los deflectores y la herramienta picadora después de cada uso y secarlos.
- Limpiar el motor mediante un paño y un cepillo.

Paro por tiempo prolongado**⚠ Peligro de explosión por ignición de vapores de combustible**

Antes de parar el aparato por tiempo prolongado, vaciar el tanque de combustible al aire libre, pasando el combustible a un recipiente adecuado (Ver las «Instrucciones del motor»).

Si el aparato no se va a usar por un tiempo mayor que un mes (p.ej. al concluir la temporada):

- Preparar el motor (ver las «Instrucciones del motor»).
- Limpiar el aparato.
- Fregar con un paño impregnado con aceite o rociar todas las partes metálicas con aceite en aerosol para protegerlas de la oxidación.
- Guardar el aparato en un ambiente limpio y seco.

Garantía

En cada país rigen las disposiciones de garantía emitidas por nuestra firma o importador.

Las perturbaciones en el funcionamiento de su aparato las reparamos libres de costo si las mismas fueran originadas por fallos en el material o en la producción. En caso de reparaciones dentro del marco de la garantía, favor de dirigirse a su vendedor o a nuestra sucursal más cercana.

Informaciones concernientes al motor

El fabricante del motor es responsable en cuanto a todo lo que se refiere a problemas de potencia, medición de potencia, datos técnicos, garantía y service. Usted hallará más información, en el manual del usuario del fabricante del motor, que se entrega por separado como parte del volumen de entrega.

Ayuda ante fallos

Peligro de lesiones debido al arranque involuntario del motor

Protéjase contra lesiones. Antes de realizar cualquier trabajo en este aparato:

- Detener el motor.
- Esperar a que todas las partes móviles se hayan detenido.

– Quitar el enchufe de la bujía en el motor, para evitar un arranque involuntario del aparato.

Atención

Los fallos en el funcionamiento del aparato a menudo tienen su origen en causas sencillas que deberían conocerse y que en parte, puede solucionarse.

En caso de dudas, el comerciante especializado brinda gustosamente ayuda.

Hacer efectuar las reparaciones exclusivamente por un taller especializado, utilizando repuestos originales.

Problema	Causa posible	Solución
El motor no arranca.	El tanque está vacío.	Llenar el tanque de combustible.
	El combustible está envejecido.	Trasvasar al aire libre el combustible envejecido a un recipiente apropiado 1). Llenar el tanque con combustible limpio, nuevo y sin plomo.
	Estando el motor frío, la palanca del cebador no está en la posición «CHOKE».	Colocar la palanca del cebador en la posición de «CHOKE».
	La palanca del acelerador no está en la posición «START» o a la velocidad de giro máxima.	Colocar la palanca del acelerador en la posición «START» – velocidad de giro máxima.
	No está conectado el enchufe de la bujía.	Conectar el enchufe de la bujía.
	La bujía está sucia o defectuosa.	Limpiar la bujía 1). Hacer cambiar la bujía defectuosa 2).
	El carburador ha rebalsado.	Colocar la palanca del cebador en «RUN» y arrancar.
No fue accionado el primer durante un arranque en frío.	Accionar el primer.	

Problema	Causa posible	Solución
El motor marcha irregularmente (tartamudea).	La palanca del cebador se encuentra en «CHOKE».	Colocar la palanca del cebador en «RUN».
	El enchufe de la bujía está flojo.	Enchufar correctamente el enchufe de la bujía.
	El combustible está envejecido. Hay agua o suciedad en el sistema de combustible.	Trasvasar al aire libre el combustible envejecido a un recipiente apropiado 1). Llenar el tanque con combustible limpio, nuevo y sin plomo.
	Está tapado el orificio de ventilación en la tapa del tanque de combustible.	Limpiar el orificio en la tapa del tanque.
	Está sucio el filtro de aire.	Limpiar el filtro de aire 1).
El aparato no pica.	Hay terrones que impiden que la herramienta picadora gire.	Parar el motor y desconectar el enchufe de la bujía. Limpiar la herramienta picadora.
	Se han aflojado pernos o tornillos.	Reemplazar los pernos o tornillos y asegurar los pernos con clavijas elásticas.
	No está correctamente ajustada la tracción por cable del embrague.	Hacer ajustar el cable de mando del embrague 2).
	La correa trapezoidal está floja o se ha cortado.	Hacer cambiar la correa trapezoidal 2).
Vibraciones exageradas.	La herramienta picadora está floja o torcida.	Detener inmediatamente el motor y desconectar el enchufe de la bujía. Cambiar las piezas dañadas.
	Se han aflojado pernos o tornillos.	Detener inmediatamente el motor y desconectar el enchufe de la bujía. Ajustar los tornillos o cambiar los pernos.

1) Ver las «Instrucciones del motor»

2) Hacer efectuar estos trabajos sólo por un taller especializado

Data på typskylten

Dessa data är mycket viktiga för identifiering av reservdelar och för kundtjänsten.

Typskylten sitter i närheten av motorn.

Maskinens typskylt sitter i närheten av motorn. Anteckna alla data på din maskins typskylt i denna ruta (bild 7).

I denna bruksanvisning beskrivs olika modeller, som betecknas på följande sätt:

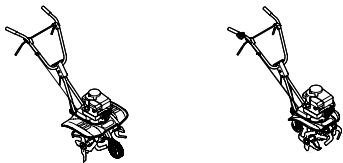

Typ 1
Arbetsbredd
max 61 cm

Typ 2
Arbetsbredd
40 cm

För din säkerhet

Riktig användning

Denna maskin är uteslutande avsedd

- som jordfräs för att preparera fritidsträdgårdar planteringar,
- enligt beskrivning och säkerhetsanvisningarna i denna handbok.

All annan användning gäller som icke avsedd!

Tillverkaren ikläder sig inget ansvar för skada som uppstår genom felaktig användning.

Tillverkaren ikläder sig inget ansvar för skada som uppstår genom ej tillåtna förändringar på maskinen.

Allmänna säkerhetsanvisningar

Läs igenom och följ bruksanvisningen noggrant innan du startar maskinen och under drift.

Förvara alltid bruksanvisningen på säker och lättåtkomlig plats.

Lämna över bruksanvisningen till den nya ägaren vid ägarbyte.

Den som använder maskinen får inte vara påverkad av alkohol, droger eller läkemedel.

Låt ej barn under 16 år använda maskinen (se lokala bestämmelser).

Se till att människor – särskilt barn – och djur ej uppehåller sig inom maskinens arbetsområde.

Använd skyddsglasögon, stadiga skor och tätsittande klädsel som ej lätt kan fastna i maskinen.

Tanka aldrig i slutna rum eller när motorn är igång eller om den är varm.

Låt aldrig motorn vara igång i slutna rum.

Se till att varken du eller din klädsel kommer i kontakt med maskinens roterande eller varma delar.

Byt ut defekt avgasrör, bränsletank eller tanklock.

Maskinen får endast användas i felfritt tillstånd.

Kontrollera alltid före användning om fräsverktyg, fästbultar och säkerhetsanordningar är slitna eller defekta. Låt slitna och defekta delar bytas ut av fackverkstad.

Reservdelar måste uppfylla tillverkarens fastlagda krav.

Använd därför endast originalreservdelar eller av tillverkaren godkända reservdelar. Stäng av motorn och ta av tändstiftskabeln när du

- inte arbetar med maskinen längre
- avlägsnar dig från maskinen.

Förvara maskin och bränsle på säker plats

- och på avstånd från alla brandkällor (gnistor, öppen eld)
- och oåtkomligt för barn.

Låt motorn svalna innan maskinen ställs i slutna rum.

Eventuella reparationer får endast utföras av auktoriserad verkstad.

Före alla åtgärder på maskinen

Som skydd mot skador måste före alla arbeten (t ex skötsel och inställning) och transport (t ex lyfta eller bära) följande åtgärder vidtas

- stänga av motorn,
- vänta tills alla rörliga delar står helt stilla och motorn svalnat,

- dra av tändkabeln från tändstiftet för att förhindra att motorn startar oavsiktligt.
- beakta säkerhetsanvisningarna i motorhandboken.



Säkerhetsanordningar

Bild 1 (utvikssida i bruksanvisningens början)

Säkerhetsanordningarna är till för ditt skydd och måste alltid fungera. Förändringar av säkerhetsanordningarna eller deras funktion är förbjudet.

Kopplingspak (2)

Maskinen och fräsaggregatet stannar genast om denna spak släpps (med eller utan avsikt).

Skyddsplåt (5)

Förhindrar att delar som t ex stenar och jordklumpar slungas ut.

Teckenförklaring (skyltar på maskinen)

På flera ställen på maskinen sitter varningsskyltar (piktogram).



OBS! Läs bruksanvisningen innan maskinen tas i bruk!

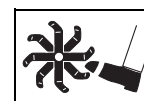
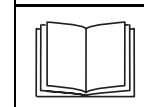

Roterande delar. Håll händer och fötter på avstånd!

Se till att skyltarna alltid är läsbara.

Symboler i bruksanvisningen

I denna bruksanvisning används symboler för att påpeka faror eller viktiga anvisningar.

Teckenförklaring:

Fara

Hänvisar till de risker som är förknippade med den beskrivna verksamheten vid vilken personskada kan uppstå.

OBS!

Hänvisar till de risker som är förknippade med den beskrivna verksamheten vid vilken sakskador kan uppstå.

OBS!

Hänvisar till viktiga informationer och tips.

Uppackning/montering

OBS!

Se vi uppackning till att kablarna inte böjs eller kläms fast.

Kontrollera förpackningens innehåll.

Montering av maskinen visas på bilder i slutet av bruksanvisningen eller på ett extra blad.

Före första start

OBS!

Av transportskäl levereras maskinen utan motorolja.

Fyll på motorolja innan motorn startas första gången (se separat motorhandbok).

Handhavande

Beakta även anvisningarna i motorhandboken.

Inställning av fräsdjup

Bild 

Fräsdjupet ställs in med djupregulatorn (4).

Inställning av djupregulator

Bild 

- Lossa sprinten (a) och bulten (b).
- Ställ in djupregulatorn (4).
Ju djupare den är inställd, desto djupare och långsammare fräser maskinen.
- Säkra djupregulatorn med bulten och sprinten igen.

Transporthjulsinställning

Hjulet (10) har på fabriken ställts in så, att maskinen står vågrätt i viloläge. För fräsning måste hjulet ställas uppåt.

För fräsning

Bild 

- Dra hjulhållaren (A) utåt och tryck den uppåt tills den snäpper fast i fräsläget.
- Kontrollera att hjulhållaren sitter fast ordentligt.

För transport

Bild 

- Dra hjulhållaren (A) utåt och tryck den nedåt tills den snäpper fast i transportläget.
- Kontrollera att hjulhållaren sitter fast ordentligt.

Inställning av styrhandtaget

Höjdställning

Bild 

- Lossa spaken/handtaget (3).
- Ställ in styrhandtaget i önskad höjd.
- Dra åt spaken/handtaget igen.

Inställning av fräsbredd (endast typ 1)

Bild 

Före alla åtgärder på maskinen

Skydda dig mot eventuella skador genom att före alla åtgärder på maskinen

- stänga av motorn
 - vänta tills alla rörliga delar står stilla och motorn svalnat,
 - dra av tändkabeln från tändstiftet.
- Arbeta försiktigt!

Tre olika fräsbredder kan ställas in genom att förställa eller demontera fräsknivarna.

Fräsbredd i cm	Ändamål
56 *)	Fräsning
61	
33	Kultivering

*) Fabriksinställning

- Bredd 61 cm (B): Lossa sprinten (2) och bulten (3). Dra ut de båda yttre knivparen till de yttre hålen och säkra med sprinten och bulten igen.
- Bredd 33 cm (C): Lossa sprinten (2) och bulten (3) och demontera de båda yttre knivparen.

OBS!

Hos typ 2 kan fräsbredden ej ställas in.

Tankning och kontroll av oljenivå

Explosions- och brandfara

Tanka endast utomhus och med avstängd och kall motor. Rökning förbjöds under tankning. Fyll aldrig tanken helt. Låt bränsle som runnit över avdunsta helt innan du startar motorn.

Förvara alltid bränsle i lämpliga och därför avsedda behållare.

- Tanka blyfri normalbensin
- Kontrollera oljenivån (se separat motorhandbok).

Starta motorn

Beakta även anvisningarna i motorhandboken.



Fara

Se till att ingen uppehåller sig i närheten av maskinen.

Se vid start till att du står stadigt. Starta motorn endast utomhus.

Vissa modeller har ingen gasspak, varvtalet ställs in automatiskt. Motorn går alltid med optimalt varvtal.

Bild 

- Kontrollera bränsle- och oljenivån. Fyll på bränsle och olja vid behov (se separat motorhandbok).
- Öppna bensinkranen (beroende på utförande).
- Anslut tändkabeln (9) till tändstiftet.
- Ställ gasspaken (1) på  /max.
- **För maskiner med choke:** Ställ vid kallstart choken på  /CHOKE och vid varmstart på  /RUN.

■ För maskiner utan choke:

Tryck kraftigt på flödaren (8) 3-5 gånger (endast nödvändigt vid kallstart).

- Stöd dig med en hand på styrhandtaget och dra långsamt ut startsnöret (7) tills motståndet blir märkbart större. Dra därefter startsnöret uppåt med en snabb och genomgående rörelse och låt det därefter lindas upp långsamt igen.
- När motorn är igång
 - ställ choken (beroende på utförande) på **RUN**,
 - ställ gasspaken (1) på önskat varvtal.

Stänga av motorn

Bild 1

- Ställ gasspaken (1) på /STOP.
- Stäng bensinkranen (beroende på utförande).

Vid arbete med maskinen

Fara

Se till att människor – särskilt barn – och djur ej uppehåller sig inom maskinens arbetsområde.

Använd maskinen endast i felfritt tillstånd.

Undvik öppen eld och gnistbildning och rök inte.

Se till att det inte ligger främmande föremål (stenar, leksaker, ståltråd osv) som kan slungas omkring av maskinen på den areal som ska fräsas.

Arbeta långsamt och försiktigt och endast vid tillräcklig belysning. Fräs ej i närheten av diken och stränder. Säkerhetsavståndet till det roterande aggregatet måste alltid beaktas.

Håll händer och fötter på avstånd från roterande delar.

Lyft eller bär aldrig maskinen när motorn är igång.

Stäng av motorn och dra av tändstiftskontakten före kontroll, inställning, rengöring av och åtgärder på maskinen.

Fara! Maskinen kan välta.

Arbeta långsamt och försiktigt – särskilt vid riktningssändring.

Arbeta alltid på tvären och aldrig uppför och nerför sluttningen.

Se upp för hinder och fräs inte i närheten av klippor.

Använd ej maskinen på sluttningar med mer än 20 % stigning.

Brandfara

Håll alltid motorn och avgassystemet fria från växtrester och olja.

Tillåtna arbetstider

Beakta gällande föreskrifter för användningstider (fråga behörig myndighet vid behov).

Fräsning

OBS!

Möjliga skador på maskinen eller på arealen som ska behandlas.

Fräs ej arealer med gas-, el- eller andra ledningar.

Fräs ej i närheten av träd. Maskinen kan skada rötterna.

Fräs ej i genomvåt jord. Jordklumpar kan slungas ut av fräsaggregatet.

Stäng av maskinen och kontrollera om den skadats, när den stött mot främmande föremål som t ex stenar.

Bästa resultatet uppnås om fältet fräsas flera gånger med stegvis ökat fräsdjup. På så sätt arbetas t ex utlagd kompost bäst ner i jorden.

- Ställ in fräsdjupet i förhållande till jordens beskaffenhet (se "Inställning av fräsdjup").
- Fräs hård jord flera gånger med stegvis ökat fräsdjup.
- Ställ transporthjulet (10) i fräsläget (se "Transporthjulsinställning")
- Starta motorn (se "Starta motorn").
- Håll kopplingsspaken (2) tryckt mot handtaget.

- Fräsdjup och hastighet påverkas genom att höja och sänka styrhandtaget.
- Ju mer styrhandtaget sänks desto långsammare kör maskinen och desto djupare fräser den.
- Fräs arealen i olika riktningar (se bild 4).

Kultivering

- Ställ in litet fräsdjup med hänsyn till växternas rötter.

Parkering

Bild 1

- Släpp kopplingsspaken (2).
- Ställ gasspaken (1) på /STOP.
- Stäng bensinkranen (beroende på utförande).

Transport

Körning

För manövrering och korta sträckor.

- Ställ djupregulatorn/transporthjulet i transportläge (Bild 5).
- Lyft styrstången tills fräsverktyget inte längre berör marken.
- Kör maskinen försiktigt.

Transport med lämpligt fordon

Fara

Före transport.

- Stäng av motorn.
- Dra av tändkabeln.
- Vänta tills motorn svalnat.
- Transportera maskinen i vågrätt läge på eller i ett fordon.
- Se till att maskinen är ordentligt säkrad.

Underhåll / Rengöring

Fara

För att förebygga eventuella skador, måste följande punkter beaktas innan åtgärder på maskinen påbörjas

- stänga av motorn,
- Vänta tills alla rörliga delar står helt stilla och motorn svalnat,
- Dra av tändkabeln från tändstiftet för att förhindra att motorn startar oavsiktligt.
- Beakta säkerhetsanvisningarna i motorhandboken.

OBS!

För att motorn inte ska ta skada av bränsle eller olja ska maskinen alltid lutas så, att tändstiftet är riktat uppåt.

Underhåll

OBS!

Beakta skötselöfreskrifterna i motorhandboken. Låt en auktoriserad verkstad se över maskinen efter varje säsong.

OBS!

Motorolja är miljöfarlig.

Förbrukad olja ska hanteras enligt gällande avfallsbestämmelser.

Skötselschema

Före varje användning:

- Kontrollera oljenivån och fyll på olja vid behov.
- Kontrollera alla skruvförband och dra åt dem vid behov.
- Kontrollera säkerhetsanordningarna.

Smörjning

- Smörj alla rörliga och roterande delar med lätt olja.

Åtgärder på motorn

- Se motorhandbok.

En gång per säsong:

- Låt en fackverkstad kontrollera maskinen.

Åtgärd	Efter användning	10 tim	25 tim	50 tim	100 tim	Efter säsongen	Vid behov
Rengör sidoplåtar och fräsknivar	●						
Rengör luftfilter		●					
Byt luftfilter							●
Byt olja 3)				● 4)			
Smörj rörliga och roterande delar						●	
Rengör tändstiften 1)			●				
Byt tändstift 2)						●	
Rengör lyftkylnings- och avgassystem 1)	●						●
Kontrollera kopplingsinställningen och justera den vid behov 2)							●
Kontrollera förgasarinställning 2)							●
Slipa eller byt fräsknivar 2)							●
Byt tanklock							●
Byt ljuddämpare 2)							●

- 1) Se separat motorhandbok
- 2) Får endast utföras av fackverkstad
- 3) Första oljebyte efter 5 drifttimmar
- 4) Oljebyte var 25:e drifttimma vid svår belastning eller hög omgivningstemperatur

Rengöring

Fara genom fräsknivar

Använd handskar vid rengöring.

OBS!

Rengör maskinen efter varje användningstillfälle. Att nästa gång använda en inte rengjord maskin kan leda till material- och funktionsskador.

OBS!

Använd ej högtryckstvätt för rengöring.

- Ställ maskinen på ett fast och vågrätt underlag.
- Rengör plåtar och fräsknivar med vatten efter varje användning och torka av dem.
- Rengör motorn med lapp och borste.

Förvaring

Explosionsfara

Töm bränsletanken utomhus i ett lämpligt kärl om maskinen ej ska användas under längre tid (se separat motorhandbok).

Om maskinen inte ska användas under mer än en månads tid, t ex efter säsongen:

- Förbered motorn (se motorhandboken).
- Rengör maskinen.
- Behandla alla metalldelar med olja (rostskydd).
- Ställ maskinen i ett rent och torrt rum.

Garanti

För varje land gäller vår representants garantivillkor. Eventuella fel på maskinen repareras kostnadsfritt under garantitiden, såvida orsaken är material- eller tillverkningsfel. Kontakta återförsäljaren eller vår representant vid garantifall.

Motorinformation

Motortillverkaren är ansvarig för alla eventuella motorproblem när det gäller effekt, effektmätning, tekniska data, garanti och service. Närmare information återfinns i den separata motorhandboken.

Felsökning

Risk för skada genom oavsiktlig start

Före alla åtgärder på denna maskin:

- Stäng av motorn
- Vänta tills alla rörliga delar står stilla och motorn svalnat.
- Dra av tändkabeln.

OBS!

Störningar under drift har ofta enkla orsaker, vilka kan åtgärdas själv. Uppsök fackverkstad i tveksamma fall och vid uttryckliga anvisningar.

Låt endast fackverkstad utföra reparationer och använd endast originalreservdelar

Störning	Orsak	Åtgärd
Motorn startar inte.	Tanken är tom.	Fyll på bensin.
	Dålig bensin.	Töm den dåliga bensinen i ett lämpligt kärl utomhus 1). Fyll tanken med blyfri bensin.
	Motorn kall. Choken står inte på CHOKE.	Ställ choken på CHOKE.
	Gasspaken står inte på START resp max varvtal.	Ställ gasspaken på START resp max varvtal.
	Tändkabeln ej monterad.	Sätt tändkabeln på tändstiftet.
	Tändstift smutsigt eller defekt.	Rengör tändstiftet 1). Byt tändstift 2).
	Förgasaren full.	Ställ choken på RUN och starta.
	Flödaren ej använd vid kallstart.	Tryck på flödaren.

Störning	Orsak	Åtgärd
Motorn hostar.	Motorn arbetar i läge CHOKE.	Ställ choken på RUN.
	Tändkabeln sitter löst.	Sätt tändkabeln ordentligt på tändstiftet.
	Dålig bensin. Vatten eller smuts i bränslesystemet.	Töm den dåliga bensinen i ett lämpligt kärl utomhus 1). Fyll tanken med blyfri bensin.
	Tanklockets luftöppning täppt.	Rengör tanklocket.
	Luftfiltret smutsigt.	Rengör luftfiltret 1).
Maskinen fräser inte.	Jordklumpar förhindrar att fräsaggregatet roterar.	Stanna motorn och lossa tändkabeln. Rengör fräsknivarna.
	Bultar eller skruvar har lossnat.	Sätt i nya bultar och skruvar. Säkra bultarna med sprint.
	Kopplingsvajern felinställd.	Ställ in kopplingsvajern 2).
	Kilremmen lös eller defekt.	Byt kilrem 2).
Starka vibrationer.	Fräskniv har lossnat eller är böjd.	Stoppa genast motorn och lossa tändkabeln. Byt ut skadade delar.
	Bultar eller skruvar har lossnat.	Stoppa genast motorn och lossa tändkabeln. Dra åt skruvarna eller ersätt bultarna.

1) Se "Motoranvisning"

2) Dessa arbeten får endast utföras av fackverkstad

Angivelser på typeskiltet

Disse angivelser er meget vigtige for kundeservicen og for at kunne identificere motorfræsere reserverede på et senere tidspunkt og for kundeservicen.

Typeskiltet på motorfræsere findes i nærheden af motoren.

Notér alle angivelser på maskinens typeskilt i feltet (Fig. 7).

I denne betjeningsvejledning beskrives forskellige modeller. Modellerne betegnet således

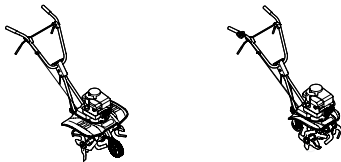

Typ 1 Typ 2
Arbejdsbredde Arbejdsbredde
indtil 61 cm 40 cm

For Deres egen sikkerheds skyld

Benyt maskinen rigtigt

Denne maskine er udelukkende beregnet til at blive brugt

- som motorfræser til at omgrave og løsne jord i haver og anlæg,
- i overensstemmelse med de beskrivelser og forskrifter, som fremgår af nærværende betjeningsvejledning.

Enhver anden form for anvendelse af maskinen betragtes som u hensigtsmæssig.

Fabrikanten hæfter ikke for evt. skader forårsaget af u hensigtsmæssig anvendelse. Risikoen bæres alene af brugeren.

Fabrikanten fraskriver sig ansvaret for skader, som måtte opstå som følge af egenmægtige ændringer på maskinen.

Brugeren er ansvarlig for skader, herunder skader på genstande, som måtte tilhøre dem, hvis tredjemand benytter maskinen.

Almindelige sikkerhedsforskrifter

Gennemlæs som bruger af denne maskine nærværende vejledning omhyggeligt, før maskinen tages i brug for første gang. Følg forskrifterne og gem nærværende vejledning for senere brug eller i forbindelse med et ejerskift.

Personer, som benytter maskinen, må ikke være påvirket af euforiserende midler som f.eks. alkohol, narkotika eller medikamenter.

Unge under 16 år må ikke benytte maskinen (lokale forskrifter kan fastlægge brugerens mindstealder).

Hold personer, især børn og husdyr, fjernt fra fareområdet.

Under arbejdet skal der benyttes handsker, beskyttelsesbriller, fast fodtøj og tætsiddende beklædning.

Maskinen må aldrig tankes op i lukkede rum, når motoren er i gang eller den er varm.

Motoren må aldrig være i gang i lukkede rum.

Kropsdele eller tøj må aldrig komme i nærheden af roterende eller varme dele på maskinen.

Udskift udstødningsrør, tank og tanklåg, hvis disse dele er beskadiget.

Maskinen skal altid være i upåklagelig tilstand, når den benyttes.

Kontrollér hver gang før brug om fræseværktøjerne, fastgøringsboltene og sikkerhedsudstyret er slidte eller beskadigede. Lad et autoriseret værksted udskifte slidte eller beskadigede dele.

Reservedele skal leve op til de af fabrikanten fastlagte krav. Brug af den grund kun originale reservedele eller de af fabrikanten godkendte reservedele.

Stand motoren og træk tændrørstikket af, hvis De

- ikke mere arbejder med maskinen eller
- fjerner Dem fra maskinen.

Henstil maskinen og brændstoffet på et sikkert sted

- fjernt fra brandfarlige kilder (gnister, flammer)
- utilgængeligt for børn.

Lad motoren afkøle, før maskinen henstilles i et lukket rum.

Maskinen må kun repareres på et autoriseret værksted.



Sikkerhedsanordninger

Billede 1

(billedside til at folde ud forrest i vejledningen)

Sikkerhedsanordningerne har til opgave at beskytte Dem og skal altid være funktionsdygtige.

Der må ikke foretages ændringer på sikkerhedsanordningerne, og deres funktion må ikke omgås.

Koblingspind (2)

maskinen og fræseværktøjet standser omgående, når brugeren giver slip på denne bøjle (med vilje eller ved en fejltagelse).

Prelværn (5)

forhindrer udslyngning af dele, f.eks. sten eller jordklumper.

Symboler på maskinen

På forskellige steder på maskinen findes der sikkerheds- og advarsels-henvisninger i form af symboler og piktogrammer. Symbolerne har følgende betydning:



Pas på! Læs brugsanvisningen, inden maskinen ibrugtages!

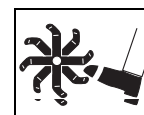
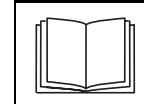

Kvæstelsesfare som følge af roterende dele. Hold hænder og fødder fjernt fra roterende dele.

Disse symboler skal altid holdes læselige.

Symboler i vejledningen

I nærværende vejledning benyttes symboler, som gør opmærksom på på farer eller kendetegner vigtige forskrifter. Symbolerne har følgende betydning:

Fare

Dette symbol gør opmærksom på på farer, som hænger sammen med den beskrevne aktivitet og som sætter personer i en truende situation.

Pas på

De gøres opmærksom på på farer, som hænger sammen med den beskrevne aktivitet og som kan føre til en beskadigelse af maskinen.

Henvisning

Kendetegner vigtige informationer og anvendelsestips.

Udpakning/montering

Pas på

Beskadigede kabelstrænge bevirker fejlagtig drift af maskinen.

Sørg ved udpakningen af maskinen for, at alle dele ikke bøjes/klemmes.

Kontroller pakkens indhold ved udpakningen.

Monteringen af maskinen vises på illustrationerne, der findes i slutningen af betjeningsvejledningen, eller i vedhængen.

Før ibrugtagning første gang

Pas på

Maskinen leveres uden motorolie af transportmæssige grunde. Fyld motorolie på før ibrugtagning første gang (se separat motormanual).

Betjening

Lagttag desuden henvisningerne i motormanualen.

Indstilling af fræsedybde

Billede 

Fræsedybden kan indstilles ved at justere dybdesporen (4).

Indstilling af dybdesporen

Billede 

- Fjederstikket (a) og boltene (b) løsnes.
- Dybdesporen (4) indstilles. Jo dybere dybdesporen er indstillet, jo dybere og langsommere fræser maskinen.
- Dybdesporen og fjederstikket sikres igen med boltene.

Indstilling af transporthjul

Transporthjulet (10) er fabriksindstillet, således at maskinen står vandret i hvilestilling. Til fræsning indstilles hjulet højere.

Til fræsning

Billede 

- Træk i hjulholderen (A) og tryk den opad, så den falder i hak i fræsstilling.
- Kontrollér om den er gået rigtigt i indgreb.

Til transport

Billede 

- Træk i hjulholderen (A) og tryk den nedad, så den falder i hak i transportstilling.
- Kontrollér om den er gået rigtigt i indgreb.

Indstilling af styrestang

Indstilling af højde

Billede 

- Håndtaget/grebet (3) løsnes.
- Styrestangen indstilles i ønsket højde.
- Håndtaget/grebet spændes fast igen

Indstilling af fræsebredde (kun type 1)

Billede 

Kvæstelsesfare

før indstillinger på fræserknivene

- Stands motoren.
 - Vent til alle bevægelige dele står stille og motoren er afkølet.
 - Træk tændrørsstikket ud.
- Vær forsigtig under arbejdet.

Ved justering eller afmontering af fræseknivene kan der indstilles tre fræsebredder.

Fræsebredde i cm	Formål
56 *)	Fræsning
61	
33	Kultivering

*) *Fabriksindstilling*

- Bredde 61 cm (B): Fjederstikket (2) og bolten (3) løsnes. Begge ydre knivpar trækkes hen til de ydre borer og sikres igen med bolt og fjederstik.
- Bredde 33 cm (C): Fjederstikket (2) og bolten (3) løsnes, begge ydre knivpar fjernes.

Hinweis

Fræsebredden kan ikke justeres på type 2.

Optankning og kontrol af oliestand

Eksplodings- og brandfare.

Optank kun udendørs og når motoren er standset og kold. Rygning forbudt under optankning. Der må aldrig tankes helt op. Hvis der løber brændstof over, skal det spildte brændstof fordampe, inden motoren startes.

Brændstoffet må kun opbevares i egnede og dertil beregnede beholdere.

- Påfyld blyfri normalbenzin
- Kontrollér oliestanden (se motormanualen).

Start af motor

Lagtag desuden henvisningerne i motormanualen.

Fare



Kontrollér at der ikke opholder sig nogen i nærheden af fræseren.

Sørg for at stå stabilt, når fræseren startes.

Motoren må kun startes udendørs.

Nogle modeller har ingen gaspind, hastigheden indstilles automatisk. Motoren løber altid med optimalt omdrejningstal.

Billede **1**

- Kontroller tankindholdet og oliestanden og fyld olie og brændstof på ved behov (se motormanualen).
- Luk op for benzinhanen (afhængigt af model).
- Sæt tændrørsstikket (9) på tændrøret.
- Stil gashåndtaget (1) på  /max.
- **for maskiner med chokerhåndtag:**
Stil chokerhåndtaget (6) på  /**CHOKE** ved koldstart, ved varmstart på  /**RUN**.
- **for maskiner uden chokerhåndtag:**
Tryk kraftigt 3–5 gange på primer (8) (kun nødvendigt ved start af kold motor).
- Støt Dem med den ene hånd på styrestangen og træk langsomt i trækstarteren (7), indtil der mærkes modstand, derefter trækkes der hurtigt og kraftigt. Trækstarteren må ikke smække hurtigt tilbage men skal føres langsomt tilbage.
- Når motoren er i gang
 - stil chokerhåndtaget (alt efter type) på "RUN",
 - stil gaspinden (1) på ønsket omdrejningstal.

Standning af motor

Billede **1**

- Indstil gaspinden (1) på  /**STOP**.
- Luk benzinhanen (alt efter model).

Arbejde med maskinen

Kvæstelsesfare

Hold personer, især børn, væk fra fareområdet. Benyt kun maskinen, hvis den er i upåklagelig tilstand.

Undgå åben ild og gnistdannelse, rygning forbudt under arbejdet.

Kontroller arealet, hvor maskinen skal benyttes og fjern alle genstande, som ville kunne slynges væk af maskinen.

Der må kun arbejdes ved tilstrækkelig belysning, kørsel langsomt og forsigtigt. Der må aldrig fræses i nærheden af grøfter og bredder.

Sikkerhedsafstanden, som fremkommer ved hjælp af styrevanger til det roterende værktøj, skal altid overholdes.

Placér aldrig hænder eller fødder på eller under roterende dele.

Løft eller bær aldrig maskinen, når motoren er i gang.

Stand motoren og træk tændrørsstikket ud, inden maskinen kontrolleres, indstilles, rengøres eller der arbejdes på den.

Kvæstelsesfare hvis fræseren vælter

Kør langsomt og forsigtigt, især når der ændres kørselsretning.

Kør altid på tværs af en skråning og aldrig i opad- og nedadgående retning.

Tag hensyn til forhindringer og fræs aldrig i nærheden af klipper.

Fræseren må aldrig benyttes på skråninger med en hældning på over 20 %.

Brandfare

Hold motoren og udstødningen fri for planterester og udslipsolie.

Driftstider

Lagtag de nationale/kommunale forskrifter hvad brugstider angår (spørg evt. hos den pågældende myndighed).

Fræsning

Pas på

Mulige skader på maskinen eller i området, hvor den benyttes.

Der må ikke arbejdes på arealer, hvor der er nedlagt gas-, elledninger eller lignende.

Der må ikke arbejdes tæt på træer; maskinen vil kunne ødelægge rødderne.

Der må ikke arbejdes med våd jord; fræseværktøjet kan gribe fat om jordklumper og slynge dem ud.

Hvis fræseværktøjet rammer fremmedlegemer, f.eks. sten, slukkes maskinen og kontrolleres, om den er beskadiget.

Det bedste resultat opnås ved at fræse flere gange, trinvis og dybere og dybere. Kompost, der er strøet ud på jorden, fræses derved bedre sammen med jorden. Et færdig-høstet område rekultiveres med de tiloversblevne planterester.

- Indstil fræsedybden afhængigt af jordbundens beskaffenhed (se „Indstilling af fræsedybde“).
- Hård jord fræses flere gange, trinvis dybere og dybere.
- Sæt transporthjulet i fræsestilling (se „Indstilling af transporthjul“).
- Start motoren (se „Start af motor“).
- Koblingspinden (2) trækkes/trykkes mod stanggrebet og fastholdes.
- Fræsedybden og hastigheden kan varieres ved sænkning eller løftning af styrestangen: Sænkning, for at fræse dybere og langsommere og omvendt.
- Kør på kors af arealet (se billede **4**).

Kultivering

Af hensyn til rodnettets på kulturplanter indstilles der en lav fræsedybde.

Standning af maskinen

Billede **1**

- Slip koblingspinden (2).
- Indstil gaspinden (1) på  /**STOP**.
- Luk benzinhanen (alt efter model).

Transport

Kørsel

Til rangering/til kørsel af korte strækninger.

- Sæt dybdesporen/transporthjulet i transportstilling (Billede 5).
- Løft styrestangen, indtil fræseværktøjet ikke mere berører jordoverfladen.
- Kør forsigtigt med fræsere.

Transport med egnet køretøj

Kvæstelsesfare

Før transporten

- standses motoren.
- trækkes tændrørstikket ud.
- vent til motoren er afkølet.
- Transporter maskinen i vandret stilling på eller i et køretøj.
- Sørg for at sikre, at maskinen ikke kan bevæge sig eller glide.

Vedligeholdelse/ Rengøring

Fare

Af hensyn til beskyttelse mod kvæstelser skal følgende iagttages, inden der arbejdes med maskinen

- sluk for motoren,
- vent til alle roterende dele står helt stille og motoren er afkølet,
- træk tændrørstikket ud på motoren, således at en utilsigtet start af motoren ikke er mulig.
- følg yderligere sikkerhedsanvisninger i motormanualen.

Pas på

Vip altid maskinen, således at tændrøret peger opad for at undgå motorskader som følge af brændstof eller olie.

Vedligeholdelse

Pas på

Følg vedligeholdelsesforskrifterne i motormanualen. Lad et autoriseret værksted efterse og servicere maskinen efter hver sæsonslut.

Pas på

Motorolie, som trænger ned i jorden, bringer vores miljø i fare.

Aflever derfor altid den gamle olie fraet olieskift til et autoriseret samleværksted for spildolie eller destruktionscenter.

Vedligeholdelsesplan

Hver gang før brug:

- Kontroller oliestanden og fyld olie på ved behov.
- Kontroller skrueforbindelserne med hensyn til fastgørelse, spænd dem efter om nødvendigt.
- Kontroller sikkerhedsanordningerne.

Smøring

- Alle bevægelige og roterende dele smøres med let olie.

Vedligeholdelsesarbejder på motor

- Se motormanualen.

Én gang for hver sæson:

- Få et autoriseret værksted til at kontrollere og vedligeholde maskinen.

Vedligeholdelsesarbejde	Efter brug	10 h	25 h	50 h	100 h	Efter sæsonen	Ved behov
Rengøring af sideskilte og fræseværktøj	•						
Rengøring af luftfilter		•					
Udskiftning af luftfilter							•
Udskiftning af olie 3)				• 4)			
Smøring af bevægelige og roterende dele						•	
Rengøring af tændrør 1)			•				
Udskiftning af tændrør 2)						•	
Rengøring af luftkølesystem og udstødning 1)	•						•
Kontrollér koblingsindstillingen, lad den om nødvendigt efterjustere 2)							•
Kontrol af karburatorindstilling 2)							•

Vedligeholdelsesarbejde	Efter brug	10 h	25 h	50 h	100 h	Efter sæsonen	Ved behov
Skærpning af fræseværktøj eller udskiftning 2)							●
Udskiftning af tanklås							●
Udskiftning af lyddæmper 2)							●

- 1) Se „Motormanual“
- 2) Disse arbejder må kun udføres af autoriserede værksteder
- 3) Første udskiftning af olie efter 5 driftstimer (h)
- 4) Udskiftning af olie for hver 25. driftstimer (h) ved stor belastning eller høj omgivelsestemperatur

Rengøring

Kvæstelsesfare på fræseværktøj

Benyt arbejdshandsker under rengøringen.

Pas på

Rengør maskinen efter hver brug. En ikke rengjort maskine fører til materiale- og funktionsskader.

Pas på

Benyt ikke en højtryksrensers til rengøring.

- Stil maskinen på en fast, jævn og horisontal overflade.
- Skilte og fræseværktøj rengøres hver gang efter brug med vand og tørres af.
- Motoren rengøres med klude og børste.

Standingsning

Eksplodingsfare ved antændelse af brændstofdamp

Før maskinen standses, tømmes indholdet af brændstoftanken ud i en egnet beholder udendørs (se „Motormanual“).

Hvis maskinen ikke benyttes i over en måned, f.eks. efter sæsonens afslutning:

- Forberedes motoren (se „Motormanual“).
- Rengøres maskinen.
- Tørres alle metaldele af med en olieret klud eller de sprøjtes over med sprayolie til beskyttelse mod rust.
- Opbevar maskinen i et rent og tørt rum.

Garanti

I hvert land gælder de garanti-betingelser, som vort salgsselskab resp. importør i det pågældende land har udgivet.

Fejl på fræsere reparerer gratis i garantiperioden, hvis de skyldes en materiale- eller produktionsfejl. Hvis De vil gøre Deres garanti gældende, bedes De henvende Dem til Deres forhandler eller nærmeste filial.

Information om motor

Motorfabrikanten er ansvarlig for alle motorrelaterede problemer med hensyn til ydelse, ydelsesmåling, tekniske data, garanti og service. Nærmere informationer findes i den separate betjeningsvejledning fra motorfabrikanten.

Hjælp i forbindelse med fejl

Kvæstelsesfare som følge af utilsigtet motorstart

Inden ethvert arbejde på denne maskine påbegyndes:

- sluk for motoren,
- vent til alle roterende dele står helt stille og motoren er afkølet,
- træk tændrørstikket af.

Pas på

Der er ofte simple årsager til de driftsfejl, som kan opstå på Deres motorfræser. Ofte kender De selv årsagen til fejlen og kan derfor selv afhjælpe den. I tvivlstilfælde kan De hente råd hos Deres forhandler.

Reparationer må kun udføres af et autoriseret værksted, og der må kun benyttes originale reservedele.

Fejl	Mulig årsag	Afhjælpning
Motoren starter ikke.	Brændstoftanken er tom.	Fyld brændstoftanken op.
	Brændstoffet har stået for længe.	Tøm brændstoffet ud i en egnet beholder udendørs 1). Fyld rent, nyt og blyfrit brændstof på.
	Motor i kold tilstand, chokehåndtag ikke indstillet på „CHOKE“.	Indstil chokehåndtaget på „CHOKE“.
	Gaspind ikke indstillet på „START“ resp. på maksimalt omdrejningstal.	Indstil gaspinden på „START“ – maksimalt omdrejningstal.
	Tændrørsstikket er ikke sat på.	Sæt tændrørsstikket på tændrøret.
	Tændrøret tilsmudset eller defekt.	Rengør tændrøret 1). Lad de defekte tændrør udskifte 2).
	Karburator fyldt op.	Indstil chokehåndtaget på „RUN“ og start.
	Primer ikke aktiveret ved koldstart.	Primer aktiveres.
Motoren kører uregelmæssig (hakker).	Chokehåndtag indstillet på „CHOKE“.	Indstil chokehåndtaget på „RUN“.
	Tændrørsstikket sidder løst.	Sæt tændrørsstikket fast på.
	Brændstoffet har stået for længe. Vand eller smuds i brændstofanlæg.	Tøm brændstoffet ud i en egnet beholder udendørs 1). Fyld ren, nyt og blyfrit brændstof på.
	Udluftningshul i tankdæksel tilstoppet.	Rengør udluftningsdækslet.
	Luftfilter tilsmudset.	Rengør luftfiltret 1).
Maskinen fræser ikke.	Jordklumper forhindrer, at fræseværktøjet roterer.	Stands motoren og træk tændrørsstikket ud. Rengør fræseværktøjet.
	Bolte eller skruer har løsnet sig.	Udskift bolte eller skruer. Bolte sikres med fjederstik.
	Koblingstræk ikke indstillet korrekt.	Lad koblingstrækket indstille 2).
	Løse eller sprungne kileremme.	Lad kileremmen udskifte 2).
Store vibrationer.	Fræseværktøj løst eller bøjet.	Stands omgående motoren og træk tændrørsstikket ud. Udskift beskadigede dele.
	Bolte eller skruer har løsnet sig.	Stands omgående motoren og træk tændrørsstikket ud. Spænd skruerne fast eller udskift boltene.

1) Se „Motormanual“

2) Disse arbejder må kun udføres af et autoriseret værksted

Angivelsene på typeskiltet

Disse er meget viktige for senere identifikasjon for bestilling av reservedeler til maskinen og for kundeservice. Du finner typeskiltet i nærheten av motoren.

Du finner typeskiltet i nærheten av motoren. Før opp angivelsene på maskinens typeskilt i feltet (bilde 7).

I denne driftsveiledningen blir flere maskiner beskrevet. Modellene er betegnet som følger:



Typ 1
Arbeidsbredde
inntil 61 cm

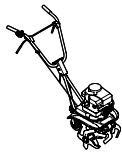

Typ 2
Arbeidsbredde
40 cm

For din egen sikkerhet

Riktig bruk av maskinen

Denne maskinen er beregnet for bruk

- som motorhakke for pløying og løsning av hage- og anleggsjord i hus- og fritidshager
- i henhold til de beskrivelsene og sikkerhetshenvisningene som er angitt i bruksanvisningen.

Enhver bruk som går ut over dette gjelder som ikke beregnet bruk.

Produsenten er ikke ansvarlig for skader som oppstår på grunn av en slik bruk, risikoen for dette ligger utelukkende hos brukeren.

Produsenten utelukker ansvar for skader som blir forårsaket på grunn av egenhendige forandringer på maskinen.

Generelle sikkerhetshenvisninger

Før du tar maskinen i bruk første gang, må du lese nøye igjennom bruksanvisningen. Under bruken må du ta hensyn til sikkerhetsanvisningen. Oppbevar disse for senere bruk og for en eventuell ny eier.

Personer som bruker maskinen må ikke nyte noen former for rusmidler, som f.eks. alkohol, rusgift eller medikamenter.

Ikke la ungdommer under 16 år få arbeide med maskinen (ta hensyn til lovene på de forskjellige stedene. Lokale myndigheter bestemmer minstealderen for brukeren av maskinen).

Hold personer, i særdeleshet barn og husdyr borte fra arbeidsområdet til maskinen.

Ved arbeider med eller på maskinen må du alltid ha på deg hansker, vernebrille, fast skotøy, og tettstittende klær.

Fyll aldri bensin i lukkede rom, når motoren går eller når den er varm.

Ikke la motoren gå i lukkede rom.

Ikke la kroppsdeler eller klær komme i nærheten av roterende deler eller varme deler av maskinen.

Skadete eksosrør, kraftstofftank eller lokket på tanken må skiftes ut.

Maskinen må kun brukes i teknisk lytefri tilstand.

Før hver bruk må du sjekke om hakkeverktøyet, festeboltene og sikkerhetsinnretningene er slitte eller skadet. Slitte eller skadete deler må skiftes ut på et fagverksted.

Reservedeler må tilsvare de fastlagte kravene fra produsenten. Bruk derfor alltid originale deler eller deler som er anbefalt av produsenten.

Slå av motoren og trekk ut tennpluggkontakten dersom du

- ikke arbeider med maskinen eller
- fjerner deg bort fra maskinen.

Oppbevar maskinen og drivstoffet på et sikkert sted

- borte fra brannkilder (gnister, flammer)
- utilgjengelig for barn.

La motoren først kjøle av før maskinen settes inn i lukkede rom.

La maskinen kun repareres ved et fagverksted.

Før alle arbeider med denne maskinen

For å beskytte mot skader må følgende skritt foretas på denne maskinen før alle arbeider (f. eks. vedlikeholds- og innstillingsarbeider) og transport (f. eks. løfting eller bæring)

- motoren slås av,
- vent til alle bevegelige deler er stoppet opp og motoren er avkjølt,
- trekk ut tennpluggkontakten på motoren for å forhindre at den blir startet ved en feiltakelse.
- ta hensyn til de ekstra sikkerhets-henvisningene i motorhåndboken.



Sikkerhetsinnretningene

Bilde 1 (Billedsiden som kan brettes ut på begynnelsen av veiledningen)

Sikkerhetsinnretningene tjener til beskyttelse og må alltid holdes funksjonsdyktige. De må ikke fjernes, forandres på eller unngås.

Koplingsspaken (2)

Apparatet og hakkeverket blir straks stående stille når brukeren slipper denne bøylen (med eller uten vilje).

Støtbeskyttelse (5)

Dette forhindrer at det blir slynget ut deler som f. eks. steiner eller jordklumper.

Symboler på maskinen

På maskinen finnes det forskjellige sikkerhets- og advarselshenvisninger som er framstilt som symboler eller piktogrammer. Her er forklaringen av disse:

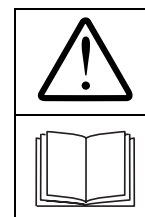

OBS! Før ibruktaking må du lese igjennom bruksanvisningen!

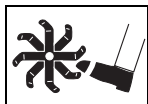

Fare for skade på grunn av roterende deler. Hold hender og føtter unna disse roterende delene.

Disse symbolene må alltid være tydelig å lese.

Symbolene i bruksanvisningen

I denne bruksanvisningen blir det brukt symboler som viser farer eller viktige henvisninger. Her er forklaringen på symbolene:

Fare

Du blir gjort oppmerksom på farer som har sammenheng med det du arbeider med og hvor det er fare for personskade.

Pass på

Du blir gjort oppmerksom på farer som har sammenheng med det du arbeider med og hvor det er fare for skade på ting.

Henvisning

Markerer viktige informasjonen og brukstips.

Utpakking/montering

Pass på

Skade på kabelstrengene fører til feil i driften på maskinen.

Pass på ved utpakkingen at disse delene ikke blir knekket/kvestet.

Kontroller innholdet av pakningen ved utpakkingen.

Monteringen av maskinen er framstilt i bilder på slutten av driftsanvisningen eller er vedlagt som ekstra ark.

Før første gangs bruk

Pass på

Maskinen blir av transportgrunner levert uten olje. Før første gangs bruk må det fylles på motorolje (se separat veiledning for motoren).

Betjening

Ta hensyn til henvisningene i motorhåndboken.

Innstilling av hakkedybden

Bilde 

Hakkedybden kan innstilles ved å stille inn dybdesporet (4).

Innstilling av dybdesporet

Bilde 

- Løs fjærkontakten (a) og bolten (b).
- Innstill dybdesporet (4). Jo dypere dybdesporet er innstilt, desto dypere og langsommere hakker maskinen.
- Sikre fast dybdesporet med bolt og fjærkontakt.

Innstilling av transporthjulet

Transporthjulet (10) er innstilt fra fabrikk slik at maskinen står vannrett når den står i hvilestilling. For hakkedrift må hjulet stilles oppover.

For hakking

Bilde 

- Trekk i hjulholderen (A) og trykk den oppover inntil den smekker inn i hakkstillingen.
- Kontroller at den er riktig smekket inn.

For transport

Bilde 

- Trekk i hjulholderen (A) og trykk den nedover inntil den smekker inn i transportstillingen.
- Kontroller at den er riktig smekket inn.

Innstilling av styrestangen

Innstilling av høyden

Bilde 

- Løs spaken/håndtaket (3).
- Innstill styrestangen på riktig høyde.
- Trekk spaken/håndtaket fast igjen.

Innstilling av hakkebredden (kun type 1)

Bilde 

Fare for skade

Før innstillingen av hakkebredden må du

- stoppe motoren,
 - vent til alle bevegelige deler er stoppet opp og motoren er avkjølt.
 - trekke ut tennpluggkontakten.
- Arbeide forsiktig.

Ved innstilling og demontering av hakkeknivene kan det innstilles tre forskjellige hakkebredder.

Hakkebredde i cm	grunn
56 *)	hakking
61	
33	kultivering

*) innstilling fra fabrikk.

- Bredde 61 cm (B): Fjærkontakten (2) og bolten (3) løsnes, de to ytterste knivparene trekkes inntil den ytre boringen og sikres fast igjen med bolt og fjærkontakt.
- Bredde 33 cm (C): Fjærkontakten (2) og bolten (3) løsnes, de to ytterste knivparene fjernes.

Henvisning

Ved type 2 kan hakkebredden ikke innstilles.

Påfylling av drivstoff og kontroll av oljenivå

Fare for eksplosjon og brann

Fyll kun drivstoff ute i fri luft og når motoren er slått av og er kald. Ikke røk under påfyllingen.

Fyll aldri tanken helt full. Dersom drivstoffet renner over må du vente litt til det er fordampet før du starter maskinen.

Drivstoffet må kun oppbevares i beholderen som er egnet for dette.

- Fyll på blyfri normalbensin
- Kontroller oljenivået (se motoranvisningen)

Starting av motoren

Ta hensyn til henvisningene i motorhåndboken.

Fare

Vær sikker på at ingen oppholder seg i nærheten av maskinen.

Ved start må du passe på at du står sikkert. Start motoren kun ute i det fri.

Noen modeller har ingen gasspak, turtallet blir automatisk innstilt.

Motoren går alltid med optimalt turtall.

Bilde **1**

- Kontroller innholdet av tanken og oljenivået, om nødvendig må det fylles på olje og drivstoff (se motorveiledningen).
- Åpne bensinkranen (alt etter utførelsen).
- Sett tennpluggkontakten (9) på tennpluggen.
- Sett gasspaken (1) på  /max.
- **for maskiner med choke:** Sett choken (6) på  /CHOKE ved kald start, ved varm start settes den på  /RUN.
- **for maskiner uten choke:** Trykk primeren (8) 3–5 ganger kraftig (kun nødvendig for start med kald motor).
- Støtt deg med en hånd på styrestangen og trekk langsomt i trekkstarteren (7), inntil du føler motstand, deretter trekker du hurtig og kraftig helt ut. Ikke la trekkstarteren smekke tilbake, men før den langsomt tilbake.
- Når motoren går
 - Settes choken (alt etter utførelse) på "RUN".
 - Sett gasspaken (1) på det ønskede turtallet.

Stopping av motoren

Bilde **1**

- Sett gasspaken (1) på  /STOP.
- Lukk bensinkranen (alt etter utførelse).

Mens du arbeider med maskinen

Fare for skade

Hold personer, i særdeleshet barn borte fra arbeidsområdet til maskinen.

Bruk maskinen kun når den er i prikkfri tilstand.

Unngå åpen ild, gnistdannelse og ikke røk under arbeidet.

Kontroller terrenget hvor maskinen skal brukes fjern eventuelle gjenstander som kan bli fanget opp av maskinen og bli slengt rundt.

Arbeide kun ved tilstrekkelig lys og arbeid langsomt og forsiktig. Ikke hakk i nærheten av grøfter eller langs vannkanten.

Den sikkerhetsavstanden som er gitt ved føringshåndtaket til det roterende verktøyet må alltid overholdes.

La aldri hender eller føtter komme i under eller i nærheten av deler som dreier seg.

Maskinen må aldri løftes eller bæres når motoren er i gang.

Slå av motoren og trekk tennpluggkontakten ut før du kontrollerer, innstiller, rengjør eller foretar arbeider med maskinen.

Fare for skade ved at maskinen kan velte

Arbeid langsomt og forsiktig, særlig når du skifter kjøretretning.

Kjør alltid på tvers av bakken, aldri oppover og nedover.

Vær oppmerksom på hindringer, ikke hakk i nærheten av store steiner.

Ikke bruk maskinen i bakker med en stigning på mer enn 20 %.

Brannfare

Motoren og eksosrøret holdes fri for rester av planter og olje som renner ut.

Driftstider

Ta hensyn til de nasjonale/kommunale forskriftene når det gjelder driftstider (disse får du vite ved å henvende deg til myndighetene).

Hakking

Pass på

Mulige skader på maskinen eller i innsatsområdet

Ikke arbeid på områder hvor det er nedlagt gass-, strømledninger eller lignende.

Arbeid ikke tett ved trær; maskinen kan skade røttene.

Ikke arbeid dersom jorden er gjennomvåt; jordklumper kan bli fanget opp av hakkeverket og bli slengt rundt.

Dersom fremmedlegemer, som f. eks. steiner blir truffet av hakkeverket, må maskinen slås av og kontrolleres for skader.

Det blir best resultat dersom det hakkes flere ganger og trinnvis dypere. Kompost som er blitt fylt på blir dermed bedre innarbeidet i jorden. Et jorde som er høstet blir rekultivert med restene av plantene.

- Hakkedybden innstilles alt etter jordens beskaffenhet (se "innstilling av hakkedybde"). Hard jord må bearbeides trinnvis dypere.
- Sett transporthjulet (10) i hakkestillingen (se "Innstilling av transporthjulet").
- Start motoren (se "Starting av motoren").
- Koplingspaken (2) trykkes/ trekkes mot håndtaket og holdes fast.
- Hakkedybde og hastigheten kan reguleres ved å senke eller å løfte styrestangen: den senkes for å hakke langsommere og dypere, og omvendt.
- Flatene må bearbeides kryssvis (se bilde **4**).

Kultivere

- Med hensyn til rotverket på kulturplanter må det innstilles en liten hakkedybde.

Når maskinen settes bort

- Slipp koplingsspaken (2).
- Sett gasspaken (1) på /STOP.
- Lukk bensinkranen (alt etter utførelse)

Transport

Kjøring

For parkering/kjøring på korte strekninger.

- Sett dybdesporet/transporthjulet i transportstilling (bilde .
- Løft styrestangen inntil hakkeverktøyet ikke lenger berører jorden.
- Kjør maskinen forsiktig.

Transport med egnet kjøretøy

Fare for skade

Før transporten

- må motoren slås av,
- må tennpluggkontakten trekkes ut,
- vent til motoren av avkjølt.
- Maskinen må transporteres i vannrett stilling på et kjøretøy.
- Maskinen må sikres mot at den kan rulle eller forskyve seg.

Rengjøring / Vedlikehold

Fare

For å beskytte mot skader må du før alle arbeider med maskinen

- motoren slås av,
- vent til alle bevegelige deler er stoppet opp og motoren er avkjølt,
- trekk ut tennpluggkontakten på motoren for å forhindre at den kan startes opp ved en feiltakelse.
- ta hensyn til de ekstra sikkerhets-henvisningene i motorhåndboken.

OBS

Maskinen må alltid vippes slik at tennpluggen viser oppover, slik at det ikke oppstår motorskade på grunn av drivstoff eller olje.

Vedlikehold

OBS

Ta hensyn til vedlikeholdsforskriftene i motorhåndboken. Maskinen bør kontrolleres og vedlikeholdes ved slutten av sesongen av et autorisert verksted.

OBS

Motorolje er miljøskadelig.

Ved oljeskift må du sørge for at den gamle oljen blir levert inn på et spesialdeponi eller blir tatt hånd om av et avfallsfirma.

Vedlikeholdsplan

Før hver bruk:

Kontroller oljenivået, om nødvendig må det fylles på olje.

Alle skruforbindelsene må kontrolleres at de sitter godt fast.

Om nødvendig må de skrues til.

Kontroller sikkerhetsinnretningene.

Smøring

- Alle bevegelige og roterende deler må smøres inn med lett olje.

Vedlikeholdsarbeider på motoren

Se motorveiledningen.

En gang i sesongen:

La maskinen ettersees på et fagverksted.

Vedlikeholdsarbeider	Etter bruk	10 h	25 h	50 h	100 h	Etter sesongen	Etter behov
Rengjør sideskiltene på hakkeverktøyet	●						
Rengjør luftfilteret		●					
Skift ut luftfilteret							●
Oljeskift 3)				● 4)			
Bevegelige og roterende deler må smøres						●	
Rengjøring av tennplugg 1)			●				
Skift av tennplugg 2)						●	
Rengjøring av luftkjølesystemet og eksosrøret 1)	●						●
Kontroller koplingsinnstillingen, om nødvendig må den innstilles 2)							●
Forgasserinnstillingen må kontrolleres 2)							●

Vedlikeholdsarbeider	Etter bruk	10 h	25 h	50 h	100 h	Etter sesongen	Etter behov
Hakkeverktøyet må slipes eller skiftes ut 2)							●
Tanklokket må skiftes ut							●
Eksospotten må skiftes ut 2)							●

- 1) Se motorveiledningen
- 2) Disse arbeidene må kun foretas på et fagverksted
- 3) Første oljeskift etter 5 driftstimer
- 4) Oljeskift etter 25 driftstimer (h) ved drift under tung last eller ved høy omgivelsestemperatur

Rengjøring

Fare for skade på grunn av hakkeverktøyet

Ha alltid på deg vernehansker under rengjøringsarbeidet.

OBS

Rengjør maskinen etter hver bruk. En maskin som ikke er gjort ren kan forårsake material- og funksjonsfeil.

OBS

For rengjøring må du ikke bruke høytrykksvasker.

- Sett maskinen ned på en fast, jevn og horisontal undergrunn.
- Skilt og hakkeverktøy må etter hver bruk rengjøres med vann og må tørkes av.
- Motoren rengjøres med en klut og børste.

Når maskinen tas ut av bruk

Eksplosjonsfare på grunn av antenning av drivstoffdampen

Før du tar maskinen ut av bruk, må drivstofftanken tømmes. Innholdet må oppbevares i en beholder som er beregnet for dette ute i fri luft (se "motorveiledningen").

Når maskinen ikke skal brukes på lengre enn én måned, f. eks. ved sesongslutt:

- Forbered motoren (se "motorveiledningen").
- Rengjør maskinen.
- For å beskytte mot rust må alle metalldelene smøres inn med en klut som er innsurt med olje eller de må sprøytes inn med oljespray.
- Maskinen må oppbevares i et rom som er rent og tørt.

Garanti

I hvert land gjelder de garanti-bestemmelsene som er utgitt av vårt firma hhv. vår importør.

Feil på maskinen blir reparert gratis i henhold til ansvarsbetingelsene, dersom årsaken skulle skyldes material- eller produksjonsfeil. Ved garantitilfeller ber vi deg henvende deg til butikken der maskinen er kjøpt eller til nærmeste autorisert forhandler.

Informasjoner om motoren

Produsenten av motoren er ansvarlig for alle problemer med motoren når det gjelder ytelse, ytelsesmåling, tekniske data, garanti og service. Informasjoner finnes i den separat medleverte eier-/brugerhåndboken fra motorprodusenten.

Hjelp ved feil

Fare for skade dersom motoren blir startet ved en feiltakelse.

For å beskytte mot skader må før alle vedlikeholdsarbeider starter

- motoren slås av
- vent til alle bevegelige deler er stoppet opp og motoren er avkjølt.

– tennpluggkontakten på motoren trekkes ut, slik at ikke den starter ved en feiltakelse.

Pass på

Forstyrrelser i driften kan ofte ha enkle årsaker. Disse kan du lære å kjenne og du kan delvis utbedre disse selv.

I tvilstilfeller hjelper forhandleren eller et autorisert verksted med råd og veiledning.

La reparasjonene kun foretas på et fagverksted og det må kun brukes original reservedeler.

Feil	Mulig årsak	Løsning
Motoren starter ikke.	Drivstofftanken er tom.	Fyll bensin på tanken.
	Drivstoffet er for gammelt.	Tøm den gamle bensinen i en egnet beholder ute i det fri 1). Fyll på ren, ny, blyfri bensin.
	Motoren er kald, chokespaken står ikke på "CHOKE".	Sett spaken på „CHOKE“.
	Gasspaken står ikke på "START", hhv. på maksimalt turtall.	Sett gasspaken på "START" – maksimalt turtall.
	Tennpluggkontakten er ikke satt i.	Sett tennpluggkontakten på tennpluggen.
	Tennpluggen er smusset eller defekt.	Rengjør tennpluggen 1). Skift ut defekte tennplugger 2).
	Forgasseren er tilstoppet.	Sett chokespaken på "RUN".
	Primeren er ikke trykket ved kald start.	Betjen primeren.
Motoren går uregelmessig (hoster).	Maskinen er i posisjon "CHOKE".	Sett spaken på "RUN".
	Tenningskabelen er løs.	Klem av drivstoffledningen ved forgasseren for å tømme drivstofftanken.
	Drivstoffet er gammelt. Det er vann eller smuss i drivstoffanlegget.	Tøm den gamle bensinen i en egnet beholder ute i det fri 1). Fyll på ren, ny, blyfri bensin.
	Luftehullet i tanklokket er tilstoppet.	Rengjør luftehullet i lokket.
Maskinen hakker ikke.	Luftfilteret er smusset.	Rengjør luftfilteret 1).
	Jordklumper forhindrer at hakkeverktøyet kan dreie seg rundt.	Stopp motoren og trekk av tennpluggkontakten. Rengjør hakkeverktøyet.
	Bolter og skruer har skrudd seg løse.	Skift ut boltene eller skruene, boltene må sikres med fjærkontakter.
	Koplingstrekket er ikke riktig innstilt.	La koplingstrekket innstilles 2).
Sterke vibrasjoner.	Kileremmen er løs eller slitt over.	Skift ut kileremmen 2).
	Hakkeverktøyet er løst eller har bøyet seg.	Stopp motoren straks. og trekk ut tennpluggkontakten. Skift ut ødelagte deler.
	Løse bolter eller skruer.	Stopp motoren straks. og trekk ut tennpluggkontakten. Skru alle skruene fast eller skift ut boltene.

1) Se motorveiledningen

2) Disse arbeidene må kun foretas på et fagverksted

Tyypikilvessä olevat tiedot

Nämä tiedot ovat hyvin tärkeitä, kun tilaat varaosia tai tarvitset huoltomiehen apua.

Tyypikilpi sijaitsee moottorin läheisyydessä.

Merkitse kaikki tyypikilven tiedot sitä varten varattuun ruutuun (kuva 7).

Tämä käyttöohje pätee erimallisille jyrsimille. Mallit on merkitty seuraavasti:

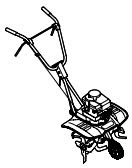

Tyyppi 1
Työleveys
max. 61 cm

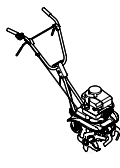

Tyyppi 2
Työleveys
40 cm

Turvallisuusasiaa

Käyttötarkoitus

Tämä kone on hyväksytty käytettäväksi ainoastaan

- puutarhajyrsimenä maan kääntämiseen ja muokkaamiseen koti- ja harrastelijapuutarhoissa
- tässä käyttöohjeessa annettujen käyttö- ja turvallisuusohjeiden mukaisesti.

Käyttö muihin tarkoituksiin on määräystenvastaista!

Valmistaja ei vastaa vahingoista, jotka aiheutuvat määräystenvastaisesta käytöstä tai koneelle omavaltaisesti tehdyistä muutoksista.

Käyttäjä vastaa vahingoista, jotka koneen käytön johdosta aiheutuvat muille henkilöille tai heidän omaisuudelleen.

Yleisiä turvallisuusohjeita

Lue nämä käyttöohjeet huolellisesti ennen puutarhajyrsimen ensimmäistä käyttökertaa. Noudata niissä olevia ohjeita ja säilytä käyttöohjetta huolellisesti, jotta se löytyy myö-

hemmin tarvittaessa tai jos jyrsin luovutetaan uudelle omistajalle.

Henkilöt, jotka käyttävät konetta, eivät saa olla huumaavien aineiden, kuten alkoholin, huumeiden tai lääkkeiden alaisena.

Alle 16-vuotiaat eivät saa käyttää konetta (poikkeuksena maakohdattaiset määräykset).

Varmista, että muut henkilöt, etenkin lapset, ja kotieläimet pysyvät poissa koneen käyttöalueelta.

Käytä työskennellessä käsineitä, suojalaseja, tukevia jalkineita ja vaatteita, jotka eivät ole liian väljiä.

Älä täytä polttoainetta sisätiloissa, moottorin käydessä tai ollessa lämmin.

Älä käytä moottoria suljetuissa tiloissa.

Pidä kädet ja jalat sekä vaatteet poissa koneen pyörivistä tai kuumista osista.

Vaihda vaurioitunut pakoputki, polttoainesäiliö tai säiliön korkki.

Käytä konetta vain sen ollessa teknisesti moitteettomassa kunnossa.

Tarkista aina ennen käyttöä, ovatko jyrsinterät, kiinnityspultit ja turvalaitteet kuluneet tai vaurioituneet. Jätä kuluneet tai vaurioituneet osat valtuutetun korjaamon vaihdettavaksi.

Varaosien tulee olla valmistajan asettamien vaatimusten mukaisia. Käytä tästä syystä ainoastaan alkuperäisiä tai valmistajan hyväksymiä varaosia.

Sammuta moottori ja irrota sytytystulpan hattu, kun

- lopetat työskentelyn tai
- poistut koneen luota.

Säilytä konetta ja polttoainetta turvallisessa paikassa

- erillään sytytyslähteistä (kipinät, avotuli)
- lasten ulottumattomissa.

Anna moottorin jäähtyä, ennen kuin viet koneen sisätiloihin.

Jätä kone korjattavaksi ainoastaan valtuutettuun huoltoliikkeeseen.

Ennen kaikkia koneelle tehtäviä huoltotöitä

Loukkaantumisten välttämiseksi ennen kaikkia koneeseen kohdistuvia töitä (esim. huolto- ja säätötöitä) ja ennen koneen siirtämistä (esim. nostamalla tai kantamalla)

- sammuta moottori,
- odota, kunnes kaikki liikkuvat osat ovat pysähtyneet ja moottori on jäähtynyt.
- irrota sytytystulpan hattu, jotta moottori ei käynnisty vahingossa.
- noudata lisäksi turvaohjeita moottorin käsikirjassa.



Turvalaitteet

Kuva 1 (kuvasivu käyttöohjeen alussa)

Turvalaitteiden tehtävänä on suojata käyttäjää loukkaantumisilta ja siksi niiden tulee aina olla moitteettomassa kunnossa. Turvalaitteille ei saa tehdä minkäänlaisia muutoksia eikä niiden toimintaa saa yrittää estää.

Kytinkahva (2)

kone ja jyrsinterät pysähtyvät heti, kun käyttäjä irrottaa otteen kahvasta (tarkoituksella tai tahattomasti).

Iskusuoja (5)

estää esim. kivien tai multapaakujen ulossinkoutumisen.

Koneessa olevat tarrat

Koneeseen on kiinnitetty erilaisin tunnuskuvin varustettuja tarroja.

Niiden selitykset:

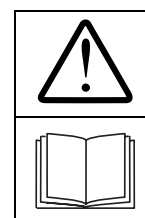

Huom! Lue käyttöohje ennen koneen käyttöönottoa!

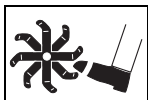

Varo pyöriviä osia – loukkaantumiswaara. Pidä kädet ja jalat poissa pyörivistä osista.

Pidä koneessa olevat tarrat aina puhtaina, niin että ne ovat hyvin luettavissa.

Käyttöohjeessa olevat tunnusmerkit

Tässä käyttöohjeessa käytetään tunnusmerkkejä, jotka viittavat vaaratilanteisiin tai tärkeisiin ohjeisiin. Merkkien selitykset:

Vaara

Viittaa vaaratilanteisiin, jotka liittyvät kuvattuun toimintaan ja joissa henkilöt ovat alttiina vaaralle.

Huom

Viittaa vaaratilanteisiin, jotka liittyvät kuvattuun toimintaan ja joissa kone voi vaurioitua.

Ohje

Viittaa tärkeisiin tietoihin tai käyttöohjeisiin.

Pakkauksesta poistaminen/kokoaminen

Huom.

Kone ei toimi kunnolla, jos johdot ja vaijerit ovat vialliset.

Kun poistat koneen pakkauksesta, varmista, että nämä osat eivät ole kiertyneet mutkalle tai jääneet puristuksiin.

Tarkista myös, että kaikki osat ovat toimituksen mukana.

Oheisella irtolehdeillä olevien kuvien avulla koneen kokoonpano ja käyttökuntoon saattaminen onnistuu helposti.

Ennen ensimmäistä käyttöä

Huom.

Kone toimitetaan kuljetusteknisistä syistä ilman moottoriöljyä.

Täytä moottoriöljy ennen ensimmäistä käyttöä (katso erilliset ohjeet moottorille).

Käyttö

Noudata myös moottorin käsikirjan ohjeita.

Jyrsintäsyvyyden säätö

Kuva 1

Jyrsintäsyvyyden voi säätää muuttamalla syvyydensäätökannuksen (4) asentoa.

Syvyydensäätökannuksen säätö

Kuva 2

- Irrota sokka (a) ja pultti (b).
- Säädä syvyydensäätökannus (4). Mitä matalammalle syvyydensäätökannus asetetaan, sitä syvemältä ja hitaammin kone jyrsii.
- Varmista syvyydensäätökannus pultilla ja sokalla.

Kuljetuspyörän säätö

Kuljetuspyörä (10) on säädetty tehtaalla niin, että kone on lepoasennossa vaakasuorassa. Aloitettaessa maan jyrsintä on pyörä nostettava ylös.

Jyrsintä

Kuva 6

- Vedä pyöränkannattimesta (A) ja nosta ylöspäin, kunnes se lukittuu jyrsintäasentoon.
- Tarkista kunnollinen lukittuminen.

Kuljetus

Kuva 5

- Vedä pyöränkannattimesta (A) ja paina alaspäin, kunnes se lukittuu kuljetusasentoon.
- Tarkista kunnollinen lukittuminen.

Ohjausaisan säätö

Korkeuden säätö

Kuva 1

- Avaa vipu/kahva (3).
- Aseta ohjausaisa haluamallesi korkeudelle.
- Kiristä vipu/kahva.

Jyrsintäleveyyden säätö (vain tyyppi 1)

Kuva 3

Loukkaantumiswaara

ennen jyrspartnerien säätöä

- sammuta moottori.
 - odota, kunnes kaikki liikkuvat osat ovat pysähtyneet ja moottori on jäähtynyt.
 - irrota sytytystulpan hattu.
- Muista olla varovainen säädön aikana.

Muuttamalla jyrspartnerien asentoa tai irrottamalla teriä voidaan säätää kaikkiaan kolme jyrsintäleveyyttä.

Jyrsintäleveys cm	Tarkoitus
56 *)	Jyrsintä
61	
33	Muokkaus

*) Tehdassäätö

- Leveys 61 cm (B): Irrota sokka (a) ja pultti (b), siirrä molemmat ulommat teräparit ulommaisiin reikiin asti ja varmista pultilla ja sokalla.
- Leveys 33 cm (C): Irrota sokka (a) ja pultti (b), poista molemmat ulommat teräparit.

Ohje

Tyypissä 2 ei jyrsintäleveyyttä voi muuttaa.

Polttoaineen täyttö ja öljymäärän tarkastus

Räjähdyksen ja tulipalovaara

Täytä polttoainetta vain ulkona ja moottorin ollessa sammutettu ja kylmä. Tupakointi kielletty polttoaineen täytön aikana.

Älä täytä tankkia täyteen. Jos polttoainetta valuu yli, anna ylivaluneen polttoaineen haihtua ennen käynnistämistä.

Säilytä polttoainetta ainoastaan polttoaineille tarkoitetuissa säiliöissä.

- Tankkaa lyijytöntä normaalibensiniä (95E).
- Tarkista öljymäärä (katso moottorin käyttöohjekirja).

Moottorin käynnistys

Noudata myös moottorin käsikirjan ohjeita.

Vaara



Varmistu, ettei koneen lähetyvillä ole ketään.

Muista seisoa tukevasti moottoria käynnistäessäsi.

Käynnistä moottori vain ulkona.

Joissain malleissa ei ole kaasuvipua, nopeus säätyy tällöin automaattisesti. Moottori käy aina optimaalisella kierrosluvulla.

Kuva **1**

- Tarkista polttoaineen ja öljyn määrä, lisää tarvittaessa polttoainetta ja öljyä (katso moottorin käsikirja).
- Avaa bensinihana (mallin mukaan).
- Kiinnitä sytytystulpan hattu (9) sytytystulppaan.
- Aseta kaasuvipu (1) asentoon  /max.
- **Koneet, joissa on rikastinvipu:** Aseta rikastinvipu (6) moottorin ollessa kylmä asentoon  /CHOKE, moottorin ollessa lämmin asentoon  /RUN.
- **Koneet, joissa ei ole rikastinvipua:** Paina voimakkaasti Primer-nappia (8) 3-5 kertaa (tarpeen vain, kun moottori on käynnistettäessä kylmä).
- Tartu toisella kädellä tukevasti ohjausaisaan ja vedä toisella kädellä hitaasti käynnistinnarusta (7), kunnes tuntuu selvästi vastusta, vetäise sitten naru ylös nopealla ja voimakkaalla vedolla. Anna narun kelautua hitaasti takaisin.

- Kun moottori käy
 - aseta rikastinvipu (riippuen mallista) asentoon "RUN".
 - aseta kaasuvipu (1) haluamasi moottorin kierrosluvun kohdalle.

Moottorin pysäyttäminen

Kuva **1**

- Aseta kaasuvipu (1) asentoon  STOP.
- Sulje bensinihana (mallin mukaan).

Jyrsimen käyttö

Loukkaantumiswaara

Koneen vaara-alueella ei saa olla muita henkilöitä, varsinkin lasten on pysyttävä poissa työskentelyalueelta.

Käytä konetta vain se ollessa moitteettomassa kunnossa.

Vältä avotulta ja kipinöintiä työskentelyn aikana. Älä tupakoi. Ennen työhön ryhtymistä poista työskentelyalueelta kaikki esineet, jotka voisivat vaurioittaa teriä tai sinkoutua ympäristöön terien osuessa niihin.

Työskentele vain riittävässä valaistuksessa, hitaasti ja varoen. Älä käytä jyrshintä oijen lähellä tai aivan rannassa.

Ohjausaisaan ja pyörivän leikkuuterän välistä turvaetäisyyttä ei saa yrittää muuttaa.

Pidä aina kädet ja jalat loitolla koneen pyörivistä osista.

Älä koskaan nosta tai kannaa leikkuria moottorin käydessä.

Sammuta moottori ja irrota sytytystulpan hattu tulpasta ennen koneen tarkastamista, säätöitä, puhdistamista tai huoltotöitä.

Loukkaantumiswaara – jyrsin voi kaatua

Työskentele riittävän hitaasti ja varovasti, varsinkin ajosuuntaa vaihdettaessa.

Jyrsi rinnemaa vain poikittain, älä ylhäältä alaspäin tai päinvastoin. Varo esteitä, älä jyrsi lähellä kiviä. Älä käytä jyrshintä rinteissä, joiden kaltevuus on yli 20 %.

Tulipalovaara

Poista moottorista ja pakoputkesta kasvijätteet ja ulosvalunut öljy.

Käyttöajat

Noudata maakohtaisia käyttöajoista annettuja määräyksiä (kysy tarvittaessa vastaavalta viranomaiselta, milloin koneen käyttö on sallittua).

Jyrsintä

Huom.

Mahdolliset vahingot koneessa tai käyttöalueella.

Varmista, ettei työskentelyalueelle ole asennettu kaasu- ja sähköjohtoja tms.

Älä työskentele puiden lähellä; jyrshintä voivat vahingoittaa juuria. Älä muokkaa liian märkää maata; multapaakut voivat tarttua teriin ja sinkoutua ympäristöön.

Jos jyrshintä osuvat esim. kiviin, pysäytä kone ja tarkista, näkykö vaurioita.

Päiset parhaimpaan lopputulokseen, kun jyrshintä alueen useaan kertaan ja kerta kerralta aina syvemältä. Tällöin etukäteen levitetyn kompostin saa parhaiten sekoittamaan multa, samoin alueelle jääneet kasvijätteet.

- Säädä jyrshintäsyvyys maaperän laadun mukaan (katso "Jyrshintäsyvyyden säätö"). Jyrshi kova maa kerta kerralta syvemältä.
- Aseta kuljetuspyörä kuljetusasentoon (katso "Kuljetuspyörän säätö").
- Käynnistä moottori (katso "Moottorin käynnistys").
- Vedä/paina kytkinkahva (2) aisankahvaa vasten ja pidä kiinni.
- Jyrshintäsyvyyteen ja nopeuteen voidaan vaikuttaa laskemalla tai nostamalla ohjausaisaa: laske aisaa, kun haluat jyrshintä syvältä ja hitaasti, ja päinvastoin.
- Työstä alue kuvan **4** mukaisesti.

Muokkaus

- On parasta olla jyrsimättä liian syvältä, jotta viljakasvien juuristo ei pääse vahingoittumaan.

Koneen pysäytys

Kuva 1

- Päästä kytinkahva (2) irti.
- Aseta kaasuvipu (1) asentoon  STOP.
- Sulje bensiinihana (mallin mukaan).

Kuljetus

Siirtoajo

Siirtelyihin/lyhyiden matkojen ajoon.

- Aseta syvydensäätökannus/ kuljetuspöytä kuljetusasentoon (kuva 5).
- Nosta konetta ohjauksien avulla, kunnes jyrsinterät nousevat irti maasta.
- Aja koneella varovasti.

Kuljetus tarkoitukseen sopivalla ajoneuvolla

Loukkaantumisvaara

Ennen kuljettamista

- sammuta moottori.
- irrota sytytystulpan hattu tulpasta.
- odota, kunnes moottori on jäähtynyt.

- Koneen pitää olla vaakasuorassa asennossa ajoneuvossa kuljetuksen aikana.
- Varmista koneen paikoillaan pysyminen.

Huolto / Puhdistus

Huom

Kallista leikkuria aina niin, että sytytystulppa on ylöspäin. Moottori saattaa vaurioitua ulosvaluvan polttoaineen tai öljyn johdosta.

- noudata lisäksi moottorin käsikirjan turvallisuusohjeita.
- odota, kunnes kaikki liikkuvat osat ovat pysähtyneet ja moottori on jäähtynyt.
- estä moottorin tahaton käynnistyminen irrottamalla sytytystulpan hattu moottorista.
- noudata lisäksi moottorin käsikirjan turvallisuusohjeita.

Huom

– Kallista leikkuria aina niin, että sytytystulppa on ylöspäin. Moottori saattaa vaurioitua ulosvaluvan polttoaineen tai öljyn johdosta.

Huolto

Huom

Noudata moottorin käsikirjassa annettuja huolto-ohjeita. Jätä kone käyttökauden lopussa huoltokorjaamoon tarkistettavaksi ja huollettavaksi.

Huom

Moottoriöljy on vaaraksi ympäristölle

Toimita öljynvaihdon yhteydessä talteenotettu vanha öljy öljynkeräyspisteeseen tai jätehuoltoyritykselle.

Huoltosuunnitelma

Aina ennen käyttöä:

- Tarkista öljymäärä, lisää tarvittaessa.
- Tarkista, että ruuviliitokset ovat kireällä, kiristä tarvittaessa.
- Tarkista turvalaitteet.

Voitelu

- Voitele kaikki liikkuvat ja pyörivät osat voiteluöljyllä.

Moottorin huoltotyöt

- Katso moottorin käsikirja.

Kerran käyttökaudessa:

- Jätä kone valtuutetun huoltoliikkeen tarkastettavaksi ja huollettavaksi.

Huoltotyö	Käytön jälkeen	10 h	25 h	50 h	100 h	Käyttökauden jälkeen	Tarvittaessa
Puhdista sivusuojukset ja jyrsinterät	●						
Puhdista ilmansuodatin		●					
Vaihda ilmansuodatin							●
Vaihda öljy 3)				● 4)			
Voitele liikkuvat ja pyörivät osat						●	
Puhdista sytytystulpat 1)			●				
Jätä sytytystulpat vaihdettavaksi 2)						●	
Puhdista ilmanjäähdytys-järjestelmä ja pakoputki 1)	●						●

Huoltotyö	Käytön jälkeen	10 h	25 h	50 h	100 h	Käyttökauden jälkeen	Tarvittaessa
Tarkista kytkimen säätö, säädä tarvittaessa uudelleen 2)							•
Jätä kaasuttimen säätö tarkistettavaksi 2)							•
Jätä jyrssinterät teroitettavaksi tai vaihdettavaksi 2)							•
Vaihda polttoainesäiliön korkki							•
Jätä äänenvaimennin vaihdettavaksi 2)							•

- 1) Katso ”Moottorin käsikirja”
- 2) Jätä nämä työt valtuutetun korjaamon suoritettavaksi
- 3) Ensimmäinen öljyvaihto 5 käyttötunnin (h) jälkeen
- 4) Öljynvaihto aina 25 käyttötunnin (h) välein käytettäessä konetta kovassa kuormituksessa tai ympäristön lämpötilojen ollessa korkeita

Puhdistaminen

Loukkaantumisvaara jyrssinterien johdosta

Käytä puhdistettaessa työhanskoja.

Huom

Puhdista kone aina käytön jälkeen. Puhdistamattomaan koneeseen tulee helposti materiaalivaurioita ja toimintahäiriöitä.

Huom

Älä käytä puhdistamiseen painepesuria.

- Sijoita kone tukevalle, tasaiselle ja vaakasuoralle paikalle.
- Pese suojukset ja jyrssinterät aina käytön jälkeen vedellä ja kuivaa.
- Puhdista moottori rievulla ja harjalla.

Varastointitoimenpiteet

Räjähdyksivaara polttoainehöyryjen tuleen syttymisen johdosta

Ennen koneen viemistä säilytyspaikkaan, tyhjennä ulkona polttoaine tankista sopivaan astiaan (katso moottorin käyttöohjekirja).

Jos kone on yli kuukauden käyttämättä, esim. käyttökauden jälkeen:

- Tee tarvittavat toimenpiteet moottorille (katso moottorin käyttöohjekirja).
- Puhdista jyrssin.
- Pyyhi kaikki metalliosat ruostumisen estämiseksi öljyyn kastetulla rievulla tai suihkuta ne yleisvoiteluspraylla.
- Säilytä jyrssintä puhtaassa ja kuivassa paikassa.

Takuuehdot

Takuu kattaa materiaali – ja valmistavikojen osalta varaosat ja työn. Takuuaika on ostopäivästä lukien: 1 vuosi.

Takuu ei korvaa, jos vika on aiheutunut virheellisestä käytöstä tai huollosta. Takuutapauksissa on otettava yhteys myyjäliikkeeseen tai valtuutettuun huoltoliikkeeseen.

Moottoriin liittyvää tietoa

Moottorin valmistaja on vastuussa kaikista moottoriin liittyvistä ongelmista, jotka koskevat tehoa, tehonmittausta, teknisiä tietoja, takuuta ja huoltoa. Tarkempia tietoja on annettu koneen mukana toimitettavassa erillisessä moottorin valmistajan käyttöopaskirjassa.

Toimenpiteet häiriötapauksissa

Loukkaantumisvaara tahattoman käynnistymisen johdosta

Ennen kaikkia koneelle tehtäviä huoltotöitä

- sammuta moottori.
- odota, kunnes kaikki liikkuvat osat ovat pysähtyneet ja moottori on jäähtynyt.

– irrota sytytystulpan hattu tulpasta.

Huom.

Käyttöhäiriöt johtuvat osittain yksinkertaisista syistä, jotka voit poistaa itse.

Jos olet epävarma ja jos ohjeissa niin neuvotaan, käänny valtuutetun huoltoliikkeen puoleen.

Anna ainoastaan valtuutetun huoltoliikkeen suorittaa korjaukset alkuperäisiä varaosia käyttäen.

Vika	Mahdollinen syy	Toimenpide
Moottori ei käynnisty.	Polttoainesäiliö on tyhjä.	Täytä säiliöön polttoainetta.
	Polttoaine on vanhaa.	Laske vanha polttoaine pois ulkona sopivaan astiaan 1). Täytä tankki uudella ja lyijyttömällä polttoaineella.
	Moottori on kylmä, rikastinvipu ei ole asennossa "CHOKE".	Aseta rikastinvipu asentoon "CHOKE".
	Kaasuvipu ei ole asennossa "START" tai maksimi kierrosluvun kohdalla	Aseta kaasuvipu asentoon "START" – maksimi kierrosluvun kohdalle.
	Sytytystulpan hattu ei ole paikoillaan.	Kiinnitä sytytystulpan hattu tulppaan.
	Sytytystulppa on likainen tai rikki.	Puhdista sytytystulppa 1). Vaihdututa vialliset tulpat 2).
	Moottori kastelee tulpan.	Aseta rikastinvipu asentoon "RUN" ja käynnistä.
Moottori käy epätasaisesti (katkonaisesti).	Primer-nappia ei ole painettu moottorin ollessa kylmä.	Paina Primer-nappia.
	Rikastinvipu asennossa "CHOKE".	Aseta rikastinvipu asentoon "RUN".
	Sytytystulpan hattu on höllästi paikoillaan.	Laita tulpan hattu kunnolla paikoilleen.
	Polttoaine on vanhaa. Vettä tai liikaa polttoainejärjestelmässä.	Laske vanha polttoaine pois ulkona sopivaan astiaan 1). Täytä tankki uudella ja lyijyttömällä polttoaineella.
	Tankin korkin ilmareikä tukossa. Ilmansuodatin likainen.	Puhdista korkin ilmareikä. Puhdista ilmansuodatin 1).
Jyrsinterät eivät toimi.	Multapaakut estävät terien pyörimisen.	Pysäytä moottori ja irrota sytytystulpan hattu. Puhdista terät.
	Pultit tai ruuvit löystyneet.	Vaihda uudet pultit tai ruuvit, varmista pultit sokalla.
	Kytkinvaijeri ei ole säädetty oikein.	Jätä kytkinvaijeri säädettäväksi 2).
	Kiilahihna irti tai katkennut.	Vaihda uusi kiilahihna 2).
Voimakasta värinää.	Terät löysällä tai taipuneet.	Pysäytä heti moottori ja irrota sytytystulpan hattu. Vaihda vialliset osat.
	Pultit tai ruuvit ovat löystyneet.	Pysäytä heti moottori ja irrota sytytystulpan hattu. Kirristä ruuvit tai vaihda pulttien tilalle uudet.

1) Katso "Moottorin käsikirja"

2) Nämä työt saa tehdä ainoastaan valtuutettu huoltoliike

Placa de características

Estas indicações são muito importantes para a posterior identificação da sua máquina, para fazer pedidos das peças de reposição e para a assistência técnica.

A placa de características está localizada próxima do motor.

No campo (Fig. 7), registar todos os dados constantes da chapa de características do seu aparelho.

Nestas instruções de serviço são descritos vários modelos. Os modelos são denominados da seguinte forma:



Tipo 1
Largura de
trabalho
até 61 cm

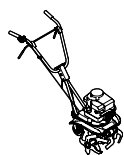

Tipo 2
Largura de
trabalho
40 cm

Para sua segurança

Usar correctamente a enxada mecânica rotativa

Este aparelho foi concebido exclusivamente para ser utilizado

- como enxada motorizada para escavar e revolver solos de jardim e de instalações de jardins domésticos e de jardins de tempos livres,
- de acordo com as descrições referidas nestas instruções de serviço e com as indicações de segurança.

Qualquer outra utilização é contrária aos regulamentos e prescrições!

A utilização da máquina contra os regulamentos e prescrições, ou qualquer alteração arbitrária feita no aparelho, excluem qualquer responsabilidade do fabricante.

O utente é responsável pelos danos provocados a terceiros e seus bens, resultantes da utilização da máquina.

Instruções gerais de segurança

Como utente desta máquina leia atentamente estas instruções de serviço antes de usar a enxada mecânica rotativa pela primeira vez, proceda de acordo com as mesmas e guarde-as para consultas futuras e, no caso de venda, entregue-as ao novo proprietário.

As pessoas que usam o aparelho não podem estar sob a influência de entorpecentes, tais como, p. ex., álcool, drogas ou remédios.

Não permita que jovens com idades inferiores a 16 anos utilizem a máquina (regulamentos locais podem determinar a idade mínima do utente).

Mantenha pessoas, especialmente crianças e animais domésticos afastados da área de perigo.

Ao executar trabalhos com a máquina, use luvas, óculos de protecção, sapatos de segurança e roupa justa ao corpo.

Nunca meta combustível no depósito da máquina em recintos fechados, com o motor a funcionar ou quente.

Nunca deixe o motor a funcionar em recintos fechados.

Nunca aproxime partes do corpo ou roupa das peças rotativas ou quentes da máquina.

Substitua escapes, depósitos de combustível ou tampas danificados.

Operar o aparelho apenas em situação tecnicamente correcta.

Antes de qualquer utilização, verificar, se a enxada, as cavilhas de fixação e os dispositivos de segurança apresentam desgaste ou danos. Mandar substituir peças desgastadas ou danificadas numa oficina especializada.

As peças de reposição têm de corresponder às exigências determinadas pelo fabricante. Portanto, utilize somente peças de reposições originais ou peças de reposição autorizadas pelo fabricante.

Desligue o motor e retire o terminal da vela de ignição quando

- não trabalhar com a máquina ou
- quando se afastar da máquina.

Guarde a máquina e o combustível num lugar seguro

- distante de fontes de fogo (faíscas, chamas)
- inacessível para crianças.

Deixe motor arrefecer antes de guardar a máquina em qualquer local fechado.

A máquina só deve ser reparada numa oficina especializada.

Antes de executar quaisquer trabalhos neste máquina

Para protecção contra ferimentos, antes de qualquer intervenção (p. ex. trabalhos de manutenção e de afinação) e transporte (ex. levantar ou transportar) neste aparelho

- desligue o motor,
- esperar que todos os componentes móveis estejam completamente parados e o motor tenha arrefecido,
- desligar o terminal da vela do motor, para evitar um arranque involuntário do motor.
- Ter em atenção as instruções de segurança adicionais referidas no manual do motor.



Dispositivos de segurança

Figura 1 (página desdobrável no início destas instruções de serviço)

Os dispositivos de segurança são elementos para sua protecção e devem estar sempre em perfeitas condições de funcionamento. Não é permitido retirá-los, nem efectuar qualquer alteração, nem manipular o seu funcionamento.

Alavanca de embraiagem (2)

Se o operador libertar esta alavanca (intencional ou inadvertidamente) a máquina e a ferramenta de sachar param imediatamente.

Protecção contra choques (5)

evita o lançamento de objectos, p. ex. pedras, e torrões.

Símbolos na máquina

Em diversos pontos da sua máquina encontram-se indicações de segurança e de aviso, apresentados sob a forma de símbolos ou pictogramas. Os símbolos isolados têm o seguinte significado:

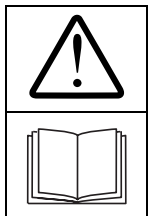

Atenção! Antes da colocação em funcionamento, ler as Instruções de Serviço!

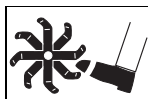

Perigo de ferimentos! Nunca aproxime as mãos ou pés de peças em rotação.

Mantenha estes símbolos no aparelho sempre em estado legível.

Símbolos nas instruções de serviço

Nestas instruções são utilizados símbolos que indicam perigos ou assinalam notas importantes. A seguir a explicação dos símbolos:

Perigo

Chama a sua atenção para perigos que estão relacionados com a actividade descrita e na qual existe perigo para pessoas.

Atenção

Chama sua atenção para perigos que estão relacionados com a actividade descrita e que pode causar dano ao aparelho.

Nota

Assinala informações e tipos de utilização importantes.

Desembalagem / montagem

Atenção

Os conjuntos de cabos danificados causam o funcionamento incorrecto da máquina.

Ao desembalar a máquina preste atenção para que estes componentes não sejam dobrados nem esmagados.

Controle o conteúdo da embalagem durante a abertura da mesma.

No final das Instruções de Serviço ou na folha anexa é apresentada a montagem do aparelho por meio de imagens.

Antes da primeira colocação em funcionamento

Atenção

Por motivos de transporte, o aparelho é fornecido sem óleo no motor.

Coloque o óleo no motor antes da primeira utilização (ver instruções separadas para o motor).

Manejo

Favor dar atenção às instruções do manual do motor.

Ajustar a profundidade da sachadura

Figura **1**

A profundidade de cavadura pode ser regulada através do ajuste do espigão de profundidade (4).

Regular o esporão de profundidade

Figura **2**

- Solte o pino de mola (a) e a cavilha (b).
- Ajuste o esporão de profundidade (4). Quanto mais fundo for ajustado o esporão, mais profunda e lenta será a sachadura da máquina.
- Aperte novamente a porca de orelhas.

Ajuste da roda de transporte

A roda de transporte (10) vem ajustada de fábrica de modo que o aparelho, quando em descanso, fica na horizontal. Para o funcionamento como enxada, a roda deve ser deslocada para cima.

Para cavar

Fig. **6**

- Puxar o apoio da roda (A) e pressionar para cima, até que esta encaixe na posição de cavar.
- Verificar, se o encaixe está correcto.

Para o transporte

Fig. **5**

- Puxar o apoio da roda (A) e pressionar para baixo, até que esta encaixe na posição de transporte.
- Verificar, se o encaixe está correcto.

Ajustar a barra de guia

Ajustar a altura

Figura **1**

- Solte a alavanca /punho (3).
- Ajuste a barra de guia para a altura desejada.
- Aperte, novamente, a alavanca/punho.

Ajustar a largura de sachadura (apenas tipo 1)

Figura **3**

Perigo de ferimentos

Antes de efectuar os ajustes nas facas da enxada rotativa

- desligue o motor,
- aguardar até que todas as peças móveis se imobilizem e o motor arrefeça,
- desligue o terminal do cabo da vela de ignição.

Trabalhe com cuidado.

Através do deslocamento ou da desmontagem das facas da enxada rotativa podem ser ajustadas três larguras de sachadura.

Largura de sachadura em cm	Finalidade
56 *)	Sachar
61	
33	Cultivar

*) ajuste de fábrica

- Largura de 61 cm (B): solte o pino de mola (2) e a cavilha (3), puxe ambos os pares de facas externos até aos furos externos e fixe-os novamente com a cavilha e o pino de mola.
- Largura de 33 cm (C): solte o pino de mola (2) e a cavilha (3). Solte ambos os pares de facas externos.

Nota

No caso do Tipo 2, a largura de trabalho não pode ser ajustada.

Abastecer combustível e verificar o nível de óleo

Perigo de explosão e de incêndio

Abasteça a máquina de combustível só ao ar livre e com o motor desligado e frio.

Nunca encha o depósito completamente. Se derramar combustível, espere até que os vapores libertados tenham desaparecido antes de ligar o motor.

Guarde o combustível em recipientes apropriados previstos exclusivamente para combustível.

- Abasteça o depósito com gasolina normal sem chumbo.
- Verifique o nível do óleo (veja «instruções de serviço do motor»).

Ligar o motor

Favor dar atenção às instruções do manual do motor.



Perigo

Certifique-se de que não se encontra ninguém nas proximidades do motor.

Ao pôr o aparelho em funcionamento, certifique-se de que tem um bom equilíbrio.

Coloque o motor em funcionamento só ao livre.

Figura 

- Verifique o nível de combustível e do óleo e, em caso de necessidade, meta combustível no depósito e ponha o óleo ao nível (veja «instruções de serviço do motor»).
- Abrir a torneira da gasolina (de acordo com o modelo).
- Ligue o terminal do cabo ao terminal da vela de ignição (9).
- Posicionar o acelerador (1) em  /max.
- **Para aparelhos com Choke:** No arranque a frio, posicionar o Choke (6) em  /CHOKE e, no arranque a quente, em  /RUN.
- **Para aparelhos sem Choke:** Premir, energicamente 3 a 5 vezes, o Primer (8) (necessário apenas no arranque com motor frio).
- Apoie-se com uma das mãos, na barra de guia e puxe lentamente o cabo de arranque (7) até sentir resistência. Depois, puxe o cabo com rapidez e força. Não deixe que o cabo de arranque retroceda rapidamente, mas sim, lentamente até ao fim.
- Quando o motor estiver a trabalhar:
 - Posicionar o Choke (dependendo do modelo) em «RUN».
 - Posicionar o acelerador (1) nas rotações pretendidas.

Parar o motor

Figura 

- Coloque a alavanca do acelerador (1) na posição  /STOP.
- Fechar a torneira da gasolina (conforme o modelo).

Trabalhar com a máquina

Perigo de ferimentos

Mantenha as pessoas, especialmente crianças, afastadas da zona de perigo.

O aparelho só deverá funcionar se estiver em perfeito estado de funcionamento.

Evite fogo aberto, formação de faíscas e não fume enquanto estiver a trabalhar com a máquina.

Inspeccione cuidadosamente o terreno no qual a máquina irá trabalhar e retire todos os objectos que possam ser arremessados pela máquina.

Trabalhe lentamente e com cuidado e só com suficiente iluminação. Não sache nas proximidades de valas e de margens.

A distância de segurança, dada pela longarina de guia em relação à ferramenta de corte em movimento, deve ser sempre respeitada.

Nunca aproxime as mãos ou pés de peças em rotação.

Nunca levante nem transporte um aparelho com o motor em funcionamento.

Desligar o motor e o terminal da vela de ignição, antes de verificar, ajustar e limpar o aparelho e, ainda, antes de executar quaisquer trabalhos no aparelho.

Perigo de ferimentos, no caso da máquina tombar

Trabalhe lentamente e com todo o cuidado, especialmente ao mudar de sentido de marcha.

Conduza a máquina sempre ao longo da encosta e nunca para baixo ou para cima.

Tome atenção a eventuais obstáculos e não lavre nas proximidades de falésias.

Não use a máquina em encostas com um declive superior a 20 %.

Perigo de incêndio

Mantenha o motor e o escape livres de restos de plantas e de óleo de fuga.

Tempos de funcionamento

Siga as regulamentações nacionais/municipais relativamente aos horários de funcionamento (se necessário, informe-se junto dos serviços competentes).

Sachar

Atenção

Possibilidade de danos na máquina ou na área da sua utilização.

Não trabalhe nenhuma área sob a qual tenham sido instaladas canalizações de gás, energia eléctrica ou semelhantes.

Não trabalhe perto de árvores, pois, o aparelho, pode danificar as raízes. Não trabalhe em terrenos encharcados, pois, a máquina pode captar torrões e projectá-los para longe.

Quando a ferramenta sachadora atingir corpos estranhos, p. ex. pedras, desligue a máquina e verifique se a mesma ficou danificada.

Se lavar a superfície várias vezes e em etapas de profundidade, obterá o melhor resultado. Assim, o fertilizante composto é melhor absorvido pela terra. Um campo onde já foi feita a colheita, é recultivado com os restos das plantas ali existentes.

- Ajuste a profundidade da sachadura, de acordo com as características do solo (veja «Ajustar a profundidade da sachadura»). Sache os solos duros em etapas de profundidade.
- Colocar o roda de transporte em posição de cavar (veja «Ajuste da roda de transporte»)
- Coloque o motor em funcionamento (veja «Ligar o motor»).
- Puxe/pressione a alavanca de embraiagem (2) contra a barra de guia e segure-a.

- A profundidade para sachar e a velocidade podem ser influenciadas baixando ou levantando a barra de guia: baixar, para sachar mais fundo e mais lentamente e vice-versa.
- Lavre a área em cruz, (veja a figura 4).

Cultivar

- Tomando em consideração as raízes das plantas de cultivo, ajuste uma profundidade de sachar menor.

Parar o máquina

Figura 1

- Libertar a alavanca de embraiagem (2).
- Coloque a alavanca do acelerador (1) na posição /STOP.
- Fechar a torneira da gasolina (conforme o modelo).

Transporte

Conduzir o aparelho

Para manobrar/para superar pequenas distâncias.

- Colocar o espigão de profundidade/roda de transporte em posição de transporte (Fig. 5).
- Elevar o eixo guia até que a enxada deixe de tocar no solo.
- Conduza a máquina com todo o cuidado.

Transporte num veículo apropriado

Perigo de ferimentos

Antes do transporte

- *Desligue o motor.*
- *Desligue o terminal do cabo do terminal da vela de ignição.*
- *Espere até o motor ter arrefecido completamente.*
- Transporte a máquina sobre ou dentro dum veículo na posição horizontal.
- Fixe a máquina para esta não se deslocar nem escorregar.

Manutenção / Limpeza

Perigo

Para protecção contra ferimentos antes de todos os trabalhos no aparelho.

- *desligue o motor,*
- *esperar até todos os componente móveis estarem completamente parados. e o motor ter arrefecido,*
- *desligar o terminal da vela do motor, para evitar um arranque involuntário do motor.*
- *ter em atenção as indicações adicionais de segurança no Manual do motor.*

Atenção

Incline, sempre, o aparelho de forma que a vela de ignição fique voltada para cima, para que o motor não sofra danos irreparáveis, provocados pelo combustível ou pelo óleo.

Manutenção

Atenção

Tome em atenção as Instruções sobre manutenção e o Manual do Motor. No fim da estação mande uma oficina especializada fazer o controlo e a manutenção do aparelho.

Atenção

Perigo para o ambiente pelo óleo para motores.

Entregue o óleo usado resultante da troca de óleo a um posto colector de óleo usado ou a uma empresa de tratamento de óleo usado.

Plano de manutenção

Antes de cada utilização:

- Verifique o nível do óleo e, se for necessário, corrija-o.
- Verifique a fixação das uniões roscadas e, se for necessário, aperte-as.
- Verifique os dispositivos de segurança.

Lubrificar

- Lubrifique com um óleo leve todas as peças móveis e rotativas.

Trabalhos de manutenção no motor

- Veja as instruções de serviço do motor.

Uma vez por estação:

- Peça a uma oficina especializada para fazer um teste e a manutenção da sua máquina.

Trabalhos de manutenção	Depois do serviço	10 h	25 h	50 h	100 h	Depois da estação	Se for necessário
Limpar as chapas laterais e a ferramenta de sachar	●						
Limpar o filtro de ar		●					
Trocar o filtro de ar							●
Mudar o óleo 3)				● 4)			
Lubrificar as peças móveis e rotativas						●	
Limpar a vela de ignição 1)			●				
Substituir a vela de ignição 2)						●	
Limpar o sistema de refrigeração e o escape 1)	●						●
Verificar o ajuste do acoplamento e, se necessário, mandar ajustar 2)							●
Verificar o ajuste do carburador 2)							●
Mandar afiar ou trocar a ferramenta de sachar 2)							●
Trocar a tampa do depósito							●
Mandar trocar a panela de escape 2)							●

- 1) Veja «Instruções de Serviço do motor»
- 2) Mandar executar estes trabalhos somente numa oficina especializada
- 3) Primeira mudança de óleo após 5 horas de funcionamento (h)
- 4) Mudar o óleo em cada 25 horas de funcionamento (h) no caso da máquina funcionar sob carga elevada ou no caso de temperatura ambiente alta.

Limpeza

⚠ Perigo de ferimentos provocados pela ferramenta de sachar

Use luvas ao fazer a limpeza da máquina.

⚠ Atenção

Limpe o aparelho depois de cada serviço. A sujeira no aparelho causa danos ao material e ao funcionamento.

⚠ Atenção

Para limpeza do aparelho nunca utilize aparelhos de limpeza de alta pressão.

- Coloque a máquina sobre um solo firme, plano e horizontal.
- Depois de cada serviço, lavar com água e secar as chapas laterais e a ferramenta de sachar.
- Limpe o motor com um pano e uma escova.

Paragem da máquina por período longo

⚠ Perigo de explosão, devido à inflamação de vapores de combustível

Antes de guardar a máquina, esvazie, ao ar livre o combustível existente no depósito para dentro dum recipiente adequado (veja «Instruções de serviço do motor»).

Se a máquina deixar de funcionar por um período superior a um mês, p. ex. depois da estação, siga os passos abaixo indicados:

- Prepare o motor (veja «Instruções de serviço do motor»).
- Limpe a máquina.
- Limpe com um pano embebido em óleo ou pulverize com óleo todas as peças metálicas, para protecção contra oxidação.
- Guarde a máquina num local limpo e seco.

Garantia

Em cada país são válidas as condições de garantia aprovadas pela nossa Companhia distribuidora ou Importador competente.

Eliminamos gratuitamente quaisquer avarias na sua enxada mecânica, dentro do período de garantia, desde que a causa seja devida a defeitos no material ou de fabrico. No caso de garantia, dirija-se, por favor, ao seu revendedor ou ao Posto de Assistência Oficial mais próximo.

Informação sobre o motor

O fabricante do motor é responsável por todos os problemas do mesmo, relativamente a potência, medição da potência, dados técnicos, garantia e assistência técnica. Para mais informações, consulte o manual do proprietário/utilizador, fornecido pelo fabricante do motor.

Auxílio no caso de avarias

Perigo de ferimentos devido ao arranque involuntário do aparelho

Antes de efectuar quaisquer trabalhos na máquina

- Desligue o motor.
- Espere até que todas as peças móveis estejam completamente paradas.

– Desligue o terminal do cabo da vela de ignição.

Atenção

As anomalias no funcionamento da máquina têm, na maioria das vezes, origens simples que V. mesmo pode reparar. Em caso de dúvidas ou em casos de indicações expressas, procure uma oficina especializada.

Mande executar as reparações, exclusivamente, numa oficina especializada que aplique somente peças de reparação originais.

Anomalia	Causa possível	Como remediar
O motor não arranca	Depósito de combustível vazio	Encha o depósito de combustível
	Combustível deteriorado	Esvazie o combustível velho para dentro dum recipiente apropriado e ao ar livre 1). Encha o depósito com combustível limpo, novo e sem chumbo.
	Motor frio, alavanca do estrangulador de ar não está na posição «CHOKE».	Coloque a alavanca do estrangulador de ar na posição «CHOKE»
	O acelerador não está na posição «START» ou na posição de número de rotações máximo.	Coloque o acelerador na posição «START» – número de rotações máximo.
	O terminal do cabo da vela de ignição não está colocado na vela de ignição	Encaixe o terminal do cabo da vela de ignição no terminal da vela de ignição
	Vela de ignição suja ou defeituosa	Limpe a vela de ignição 1). Mande substituir as velas de ignição defeituosas 2).
	Carburador demasiado cheio	Coloque o acelerador na posição «RUN» e ponha o motor a funcionar.
Primer não accionado no arranque a frio.	Accionar o Primer.	

Anomalia	Causa possível	Como remediar
Funcionamento irregular do motor (falhas na ignição)	Alavanca do estrangulador de ar colocada na posição de «CHOKE»	Coloque o acelerador na posição «RUN»
	Terminal do cabo mal encaixado no terminal da vela de ignição	Encaixe firmemente o terminal do cabo no terminal da vela de ignição.
	Combustível velho. Água ou impurezas na instalação do combustível.	Ao ar livre, esvazie o combustível velho para dentro dum recipiente apropriado 1). Encher o depósito com combustível limpo, novo e sem chumbo.
	Respirador na tampa do depósito está entupido	Limpe o respirador
A máquina não sacha	Filtro de ar sujo	Limpe o filtro de ar 1).
	Torrões não permitem que a ferramenta sachadora gire	Pare o motor e retire o terminal do cabo da vela de ignição. Limpe a ferramenta de sachar.
	As cavilhas ou os parafusos soltaram-se	Substitua a cavilha ou os parafusos. Prender a cavilha com o pino de mola.
	Cabo de embraiagem não está correctamente ajustado	Mandar ajustar o curso do acoplamento 2).
Vibrações excessivas	Correia trapezoidal frouxa ou partida	Mande substituir a correia trapezoidal 2).
	Ferramenta de sachar frouxa ou deformada	Pare imediatamente o motor e retire o terminal do cabo da vela de ignição. Troque as peças danificadas.
	A cavilha ou os parafusos soltaram-se	Pare imediatamente o motor e desligue o terminal do cabo da vela de ignição. Aperte os parafusos ou substitua a cavilha.

1) Veja «Instruções de Serviço do motor»

2) Mande executar estes trabalhos somente por uma oficina especializada.

Στοιχεία στην πινακίδα τύπου

Αυτά τα στοιχεία έχουν μεγάλη σημασία για την μετέπειτα αναγνώριση του μηχανήματος κατά την παραγγελία ανταλλακτικών και για την υπηρεσία τεχνικής εξυπηρέτησης πελατών.

Την πινακίδα τύπου του μηχανήματός σας θα την βρείτε κοντά στον κινητήρα.

Εγγράψτε όλα τα στοιχεία από την πινακίδα τύπου της συσκευής σας στο πεδίο (εικόνα 7).

Σ' αυτές τις οδηγίες χειρισμού περιγράφονται διάφορα μοντέλα. Τα μοντέλα χαρακτηρίζονται ως εξής:



Τύπος 1
Πλάτος
εργασίας
έως 61 cm

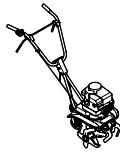

Τύπος 2
Πλάτος
εργασίας
40 cm

Για την ασφάλειά σας

Σωστή χρήση του μηχανήματος

Το μηχάνημα αυτό προορίζεται αποκλειστικά για τη χρήση

- ως σκαλιστικό για το σκάλισμα κήπων κατοικιών και εγκαταστάσεων αναψυχής,
- σύμφωνα με τις περιγραφές και τις υποδείξεις ασφαλείας που δίνονται σ' αυτές τις οδηγίες χειρισμού.

Οποιαδήποτε χρήση πέρα από τον συγκεκριμένο προορισμό θεωρείται ως ανάρμοστη χρήση!

Οι ζημιές, που προκύπτουν από ανάρμοστη χρήση και από αλλαγές στο μηχάνημα, οι οποίες γίνονται με δική σας πρωτοβουλία, αποκλείουν οποιαδήποτε ευθύνη του κατασκευαστή.

Ο χρήστης ευθύνεται για τις ζημιές, οι οποίες προξενούνται σε τρίτους και στην περιουσία τους από τη χρήση του μηχανήματος.

Γενικές υποδείξεις ασφαλείας

Πριν την πρώτη χρήση του μηχανήματος διαβάστε ως χρήστης προσεκτικά αυτές τις οδηγίες χειρισμού και ακολουθήστε τες. Φυλάξτε καλά αυτές τις οδηγίες χειρισμού για την μετέπειτα χρήση του μηχανήματος ή για ενδεχόμενη αλλαγή ιδιοκτήτη. Τα άτομα, τα οποία χρησιμοποιούν το μηχάνημα δεν επιτρέπεται να βρίσκονται υπό την επήρεια ναρκωτικών ουσιών, όπως π.χ. αλκοόλ, ναρκωτικά και φάρμακα.

Μην επιτρέπεται σε άτομα ηλικίας κάτω των 16 ετών να χειρίζονται αυτό το μηχάνημα (οι τοπικές διατάξεις μπορούν να καθορίζουν την ελάχιστη ηλικία του χρήστη).

Κρατάτε τα πρόσωπα, ιδιαίτερα τα παιδιά, και τα ζώα μακριά από την περιοχή κινδύνου.

Όταν εκτελείτε εργασίες με ή στο μηχάνημα, πρέπει να φοράτε γάντια, προστατευτικά ματογυάλια, υποδήματα ασφαλείας και εφαρμοστά ρούχα.

Μη γεμίζετε ποτέ το μηχάνημα με καύσιμα, ενόσω ο κινητήρας βρίσκεται σε λειτουργία ή είναι πολύ ζεστός. Γεμίζετε το μηχάνημα με καύσιμα μόνο στην ύπαιθρο.

Μην αφήνετε ποτέ τον κινητήρα αναμμένο μέσα σε κλειστούς χώρους.

Μη φέρνετε ποτέ μέρη του σώματός σας ή τα ρούχα σας κοντά σε περιστρεφόμενα ή ζεστά μέρη του μηχανήματος.

Αλλάζετε τη χαλασμένη εξάτμιση, το ρεζερβουάρ και το καπάκι του ρεζερβουάρ.

Λειτουργείτε το μηχάνημα μόνο σε άριστη τεχνική κατάσταση.

Πριν από κάθε χρήση ελέγχετε, μήπως έχουν φθαρεί ή έχουν υποστεί βλάβη τα σκαλιστικά εργαλεία, τα μπουλόνια στερέωσης και τα συστήματα ασφαλείας. Τα φθαρμένα ή κατεστραμμένα μέρη πρέπει να αντικαθίστανται σε εξειδικευμένο συνεργείο. Τα ανταλλακτικά πρέπει να ανταποκρίνονται στις απαιτήσεις που είναι καθορισμένες από τον κατασκευαστή. Για τον λόγο αυτό χρησιμοποιείτε μόνο γνήσια ανταλλακτικά ή ανταλλακτικά που εγκρίνονται από τον κατασκευαστή. Σβήνετε τον κινητήρα και τραβάτε το μπουζοκαλώδιο από το μπουζί, όταν

- δεν δουλεύετε με το μηχάνημα ή όταν
- εγκαταλείπετε το μηχάνημα.

Αποθηκεύετε το μηχάνημα και τα καύσιμα σε ασφαλές μέρος

- μακριά από πηγές φωτιάς (σπινθήρες, φλόγες) και
- απρόσιτο για τα παιδιά.

Προτού τοποθετήσετε το μηχάνημα μέσα σε κλειστό χώρο, αφήνετε τον κινητήρα να κρυώσει.

Οι επισκευές του μηχανήματος πρέπει να εκτελούνται μόνον από εξειδικευμένο συνεργείο.

Πριν από όλες τις εργασίες σ' αυτό το μηχάνημα

Για προστασία από τραυματισμούς πριν από όλες τις εργασίες (π.χ. εργασίες συντήρησης και ρύθμισης) και τη μεταφορά (π.χ. ανασήκωμα ή μεταφορά) σ' αυτό το μηχάνημα

- σταματάτε τον κινητήρα,
- περιμένετε μέχρι να ακινητοποιηθούν πλήρως όλα τα κινούμενα μέρη και να κρυώσει ο κινητήρας,
- τραβάτε το μπουζοκαλώδιο από το μπουζί στον κινητήρα, για να εμποδίσετε την αθέλητη εκκίνηση του κινητήρα,
- προσέξτε τις πρόσθετες υποδείξεις ασφαλείας στο εγχειρίδιο λειτουργίας κινητήρα.



Συστήματα ασφαλείας

Εικόνα 1 (αναδιπλούμενη εικονογραφημένη σελίδα στην αρχή του εγχειριδίου)

Τα συστήματα ασφαλείας χρησιμεύουν για την ασφάλειά σας και πρέπει να βρίσκονται πάντοτε σε κατάσταση λειτουργίας. Αυτά δεν επιτρέπεται να τα αφαιρέσετε και να τα αλλάξετε ούτε να αγνοήσετε τη λειτουργία τους.

Μοχλός ζεύξης (2)

Το μηχάνημα και το σκαλιστικό εργαλείο ακινητοποιούνται αμέσως, όταν ο χρήστης λύσει αυτό το τόξο (με ή χωρίς τη θέλησή του).

Προστασία πρόσκρουσης (5)

Αυτή εμποδίζει την εκτίναξη αντικειμένων προς τα έξω, όπως π.χ. πέτρες ή σβόλοι χώματος.

Σήματα στο μηχάνημα

Στα διάφορα σημεία του μηχανήματος βρίσκονται υποδείξεις ασφαλείας και προειδοποιήσεις, οι οποίες συμβολίζονται με διάφορα σήματα ή εικονογράμματα. Αναλυτικά τα σύμβολα έχουν την εξής σημασία:

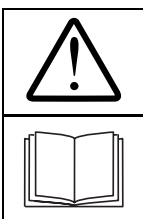

Προσοχή! Πριν τη θέση σε λειτουργία διαβάστε τις οδηγίες χρήσης!

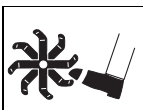

Κίνδυνος τραυματισμού από περιστρεφόμενα μέρη. Μη φέρνετε τα χέρια και τα πόδια σας κοντά σε περιστρεφόμενα μέρη.

Διατηρείτε αυτά τα σήματα στο μηχάνημα πάντοτε σε ευανάγνωστη κατάσταση.

Σήματα στο εγχειρίδιο

Στο παρόν εγχειρίδιο γίνεται χρήση σημάτων, τα οποία εφιστούν την προσοχή σε κινδύνους ή χαρακτηρίζουν σημαντικές υποδείξεις. Στο σημείο αυτό δίδεται η εξήγηση της σημασίας των σημάτων:

⚠ Κίνδυνος

Εφιστάται η προσοχή σας σε κινδύνους, οι οποίοι σχετίζονται με την περιγραφόμενη εργασία, κατά την οποία υπάρχει κίνδυνος για πρόσωπα.

⚠ Προσοχή

Εφιστάται η προσοχή σας σε κινδύνους, που σχετίζονται με την περιγραφόμενη εργασία και οι οποίοι μπορεί να προκαλέσουν ζημία στο μηχάνημα

i Υπόδειξη

Επισημαίνει σημαντικές πληροφορίες και συμβουλές εφαρμογής.

Ξεπακετάρισμα/ Συναρμολόγηση

⚠ Προσοχή

Φθαρμένες πλεξίδες καλωδίων οδηγούν στη λανθασμένη λειτουργία του μηχανήματος. Κατά το ξεπακετάρισμα του μηχανήματος προσέξτε να μη διπλωθούν/πιεστούν αυτά τα μέρη. Ελέγξτε κατά το ξεπακετάρισμα το περιεχόμενο της συσκευασίας. Στο τέλος των οδηγιών χειρισμού ή ως επισυναπτόμενο φύλλο σας δείχνουμε με εικόνες, πώς θα συναρμολογήσετε το μηχάνημα.

Πριν την πρώτη χρήση

⚠ Προσοχή

Το μηχάνημα παραδίδεται για λόγους μεταφοράς χωρίς λάδι κινητήρα.

Προτού τεθεί αυτό για πρώτη φορά σε λειτουργία, πρέπει να βάλετε λάδι κινητήρα (βλ. στο ξεχωριστό εγχειρίδιο με τις οδηγίες για τη λειτουργία του κινητήρα).

Χειρισμός

Προσέξτε επίσης τις υποδείξεις στο εγχειρίδιο λειτουργίας του κινητήρα.

Ρύθμιση του βάθους σκαλίσματος

Εικόνα 1

Το βάθος σκαλίσματος μπορεί να ρυθμιστεί με τη ρύθμιση του ελάσματος καθορισμού βάθους (4).

Ρύθμιση του ελάσματος καθορισμού βάθους

Εικόνα 2

- Αφαιρέστε τη φουρκέτα (a) και το μπουλόνι (b).
- Ρυθμίστε το έλασμα καθορισμού βάθους (4). Όσο βαθύτερα ρυθμίζεται το έλασμα, τόσο βαθύτερα και βραδύτερα σκαλίζει το μηχάνημα.
- Ασφαλίστε το έλασμα με το μπουλόνι και τη φουρκέτα.

Ρύθμιση τροχού μεταφοράς

Ο τροχός μεταφοράς (10) έχει ρυθμιστεί από το εργοστάσιο έτσι, ώστε το μηχάνημα να στέκεται οριζόντια στη θέση ηρεμίας. Για τη λειτουργία σκαλίσματος ο τροχός πρέπει να ρυθμιστεί προς τα πάνω.

Για το σκάλισμα

Εικόνα 6

- Τραβήξτε τη συγκράτηση τροχού (A) και πιέστε την προς τα πάνω, μέχρι να κουμπώσει στη θέση σκαλίσματος.
- Ελέγξτε αν έχει κουμπώσει σωστά.

Για τη μεταφορά

Εικόνα 5

- Τραβήξτε τη συγκράτηση τροχού (A) και πιέστε την προς τα κάτω, μέχρι να κουμπώσει στη θέση μεταφοράς.
- Ελέγξτε αν έχει κουμπώσει σωστά.

Ρύθμιση του κονταριού οδήγησης

Ρύθμιση του ύψους

Εικόνα 1

- Λασκάρετε τον μοχλό/λαβή (3).
- Φέρτε το κοντάρι οδήγησης στο επιθυμητό ύψος.
- Σφίξτε ξανά τον μοχλό/λαβή.

Ρύθμιση του πλάτους σκαλισματος (μόνον τύπος 1)

Εικόνα 3

⚠ Κίνδυνος τραυματισμού

Πριν από τις ρυθμίσεις στα μαχαίρια

- σβήνετε τον κινητήρα,
- περιμένετε, μέχρι να ακινητοποιηθούν πλήρως όλα τα κινούμενα μέρη και να κρυώσει ο κινητήρας,
- τραβάτε το μπουζοκαλώδιο από το μπουζί.

Δουλεύετε προσεκτικά.

Μεταβάλλοντας ή αφαιρώντας μαχαίρια μπορείτε να ρυθμίσετε τρία πλάτη σκαλισματος.

Πλάτος σκαλισματος σε cm	Σκοπός
56 *)	Σκάλισμα
61	
33	Καλλιέργεια

*) Ρύθμιση από το εργοστάσιο

- Πλάτος 61 cm (B): Αφαιρέστε τη φουρκέτα (2) και το μπουλόνι (3), τραβήξτε τα δύο εξωτερικά ζεύγη μαχαιριών μέχρι τις έξω τρύπες και ασφαλίστε τα εκεί πάλι με το μπουλόνι και τη φουρκέτα.

- Πλάτος 33 cm (C): Αφαιρέστε τη φουρκέτα (2) και το μπουλόνι (3), αφαιρέστε τα δύο εξωτερικά ζεύγη μαχαιριών.

i Υπόδειξη

Στον τύπο 2 δεν μπορεί να ρυθμιστεί το πλάτος σκαλισματος.

Γέμισμα του ρεζερβουάρ με καύσιμα και έλεγχος της στάθμης του λαδιού

⚠ Κίνδυνος έκρηξης και πυρκαϊάς

Γεμίζετε το ρεζερβουάρ με καύσιμα μόνον στην ύπαιθρο και όταν είναι σβησμένος και κρύος ο κινητήρας. Μην καπνίζετε κατά τη διάρκεια της πλήρωσης του ρεζερβουάρ με καύσιμα.

Μη γεμίζετε πλήρως το ρεζερβουάρ. Σε περίπτωση που έχουν υπερχειλίσει τα καύσιμα, μην ανάψετε τον κινητήρα, αν δεν εξατμιστούν προηγουμένως τα χυμένα καύσιμα.

Αποθηκεύετε τα καύσιμα μόνο σε κατάλληλα, εγκεκριμένα γι' αυτό δοχεία.

- Γεμίζετε το ρεζερβουάρ με αμόλυβδη, απλή βενζίνη.
- Ελέγχετε τη στάθμη του λαδιού (βλ. στο εγχειρίδιο για τον κινητήρα).

Εκκίνηση κινητήρα



Προσέξτε επίσης τις υποδείξεις στο εγχειρίδιο λειτουργίας του κινητήρα.

⚠ Κίνδυνος

Σιγουρευτείτε, ότι δεν βρίσκεται κανένα άτομο κοντά στο μηχάνημα.

Να έχετε κατά την εκκίνηση σταθερή στάση σώματος. Να τίθεται ο κινητήρας σε λειτουργία μόνον σε υπαίθριους χώρους.

Εικόνα 1

- Ελέγξτε το περιεχόμενο του ρεζερβουάρ και τη στάθμη του λαδιού, αν χρειαστεί συμπληρώνετε λάδια και καύσιμα (βλ. στο εγχειρίδιο για τον κινητήρα).
- Ανοίξτε τον κρουνο βενζίνης (ανάλογα με την παραλλαγή).
- Τοποθετήστε το μπουζοκαλώδιο (9) στο μπουζί.
- Ρυθμίστε την σκανδάλη γκαζιού (1) στο  /max.
- για μηχανήματα με μοχλό Choke: Ρυθμίστε τον μοχλό του Choke (6) κατά την εκκίνηση με κρύο κινητήρα στο  /CHOKE, ενώ κατά την εκκίνηση με ζεστό κινητήρα στο  /RUN.
- για μηχανήματα χωρίς μοχλό Choke: Πιέστε γερά τον διασκορπιστήρα (8) 3–5 φορές (απαραίτητο μόνο κατά την εκκίνηση με κρύο κινητήρα).
- Στηριχτείτε με το ένα χέρι στο κοντάρι οδήγησης και τραβήξτε τη λαβή του σκοινιού εκκίνησης (7) στην αρχή αργά, μέχρι να βρείτε αντίσταση, και μετά γρήγορα και με δύναμη. Μην αφήσετε το σκοινί να εισέλθει μόνο του γρήγορα μέσα, αλλά οδηγήστε το εσείς οι ίδιες/οι αργά προς τα μέσα.
- Όταν δουλεύει ο κινητήρας:
 - Ρυθμίστε τον μοχλό Choke (ανάλογα με το μοντέλο) στο RUN.
 - Ρυθμίστε την σκανδάλη γκαζιού (1) στον επιθυμητό αριθμό στροφών.

Σταμάτημα του κινητήρα

Εικόνα 1

- Ρυθμίστε το μοχλό γκαζιού (1) στο  /STOP (στοπ).
- Κλείστε την κάνουλα βενζίνης (ανάλογα με την παραλλαγή μηχανήματος).

Εργασίες με το μηχάνημα

Κίνδυνος τραυματισμού

Κρατάτε τα πρόσωπα, ιδιαίτερα τα παιδιά, μακριά από την επικίνδυνη περιοχή.

Λειτουργείτε το μηχάνημα μόνον, όταν αυτό βρίσκεται σε άριστη κατάσταση.

Αποφεύγετε ανοιχτή φλόγα, σχηματισμό σπινθήρων και μην καπνίζετε κατά τις εργασίες με το μηχάνημα.

Εξετάστε την περιοχή, την οποία πρόκειται να επεξεργαστείτε με το μηχάνημα, και απομακρύνετε όλα τα αντικείμενα, τα οποία μπορούν να εκσφενδονιστούν από το μηχάνημα.

Δουλεύετε μόνον με επαρκή φωτισμό, αργά και προσεκτικά. Μην σκαλίζετε κοντά σε χαντάκια και όχθες.

Τηρείτε πάντοτε την απόσταση ασφαλείας από τον περιστρεφόμενο μηχανισμό κοπής, η οποία καθορίζεται από τα κοντάρια οδήγησης.

Μη βάζετε ποτέ τα χέρια ή τα πόδια σας μέσα ή κάτω από περιστρεφόμενα μέρη.

Μην ανασηκώνετε και μη μεταφέρετε ποτέ το μηχάνημα με αναμμένον τον κινητήρα.

Πριν από τον έλεγχο του μηχανήματος, τη ρύθμιση, τον καθαρισμό ή την εκτέλεση εργασιών στο μηχάνημα σβήνετε τον κινητήρα και τραβάτε το μπουζοκαλώδιο από το μπουζί.

Κίνδυνος τραυματισμού λόγω ανατροπής

Δουλεύετε αργά και προσεκτικά, ιδιαίτερα όταν αλλάζετε κατεύθυνση.

Οδηγείτε το μηχάνημα μόνον εγκάρσια στο πρηνές, ποτέ προς τα πάνω ή προς τα κάτω.

Προσέχετε τα εμπόδια, μην σκαλίζετε κοντά σε βράχους. Μην χρησιμοποιείτε το μηχάνημα σε πρηνή με κλίση μεγαλύτερη από 20 %.

Κίνδυνος πυρκαϊάς

Διατηρείτε τον κινητήρα και την εξάτμιση σε καθαρή κατάσταση, χωρίς κατάλοιπα φυτών και διαρρέον λάδι.

Διάρκειες λειτουργίας

Τηρείτε τους εθνικούς/δημοτικούς κανονισμούς ωρών λειτουργίας (αν χρειάζεται, ρωτήστε σχετικά την αρμόδια υπηρεσία).

Σκάλισμα

Προσοχή

Πιθανές βλάβες στο μηχάνημα ή στην περιοχή χρήσης του.

Μη δουλεύετε σε επιφάνειες, κάτω από τις οποίες βρίσκονται εγκατεστημένοι αγωγοί αερίου, ρεύματος ή παρόμοια.

Μη δουλεύετε πολύ κοντά σε δέντρα, διότι το μηχάνημα μπορεί να τραυματίσει τις ρίζες τους.

Μην επεξεργάζεστε βρεγμένο έδαφος. Οι σβόλοι είναι δυνατόν να πιαστούν στο σκαλιστικό εργαλείο και να εκτιναχθούν έξω από το μηχάνημα.

Όταν συναντήσει το σκαλιστικό εργαλείο ξένα σώματα, π.χ. πέτρες, θέτετε το μηχάνημα εκτός λειτουργίας και εξετάζετε, μήπως έχει υποστεί ζημιές.

Με πολλαπλό και βαθμιαίο σκάλισμα σε βάθος επιτυγχάνετε το καλύτερο αποτέλεσμα. Κατ' αυτόν τον τρόπο εισχωρούν καλύτερα στο χώμα τα λιπάσματα από αποσύνθεση φυτικών απορριμμάτων, τα οποία έχουν σκορπιστεί προηγουμένως επάνω στο έδαφος. Μετά τη συγκομιδή μπορεί να επανακαλλιεργηθεί το χωράφι, αφομοιώνοντας τα εναπομείναντα κατάλοιπα των φυτών.

- Ρυθμίζετε το βάθος σκαλίσματος ανάλογα με το είδος του εδάφους (βλ. "Ρύθμιση του βάθους σκαλίσματος"). Το σκληρό έδαφος το σκαλίζετε βαθμιαία σε βάθος.
- Φέρτε το έλασμα για τον καθορισμό του τροχού μεταφοράς (10) στη θέση σκαλίσματος (βλ. "Ρύθμιση τροχού μεταφοράς").
- Ανάβετε τον κινητήρα (βλ. "Εκκίνηση κινητήρα").
- Τραβάτε/Πιέζετε τον μοχλό ζεύξης (2) προς τη λαβή του κονταριού και τον κρατάτε σ' αυτή τη θέση.
- Το βάθος σκαλίσματος και η ταχύτητα μπορεί να επηρεαστεί κατεβάζοντας ή σηκώνοντας το κοντάρι οδήγησης: κατέβασμα, για βαθύτερο και βραδύτερο σκάλισμα και αντίστροφα.
- Επεξεργάζεστε την επιφάνεια οδηγώντας το μηχάνημα σταυρωτά (βλ. στην εικόνα ).

Καλλιέργεια

- Για να μην καταστραφεί το ρίζωμα των φυτών που πρόκειται να καλλιεργηθούν, ρυθμίστε πολύ μικρό βάθος σκαλίσματος.

Σβήσιμο του μηχανήματος

Εικόνα 

- Αφήστε ελεύθερο το μοχλό ζεύξης (2).
- Ρυθμίστε το μοχλό γκαζιού (1) στο /STOP (στοπ).
- Κλείστε την κάνουλα βενζίνης (ανάλογα με την παραλλαγή μηχανήματος).

Μεταφορά

Οδήγηση

Για το μανουβράρισμα/την κάλυψη μικρών αποστάσεων.

- Φέρτε το έλασμα καθορισμού βάθους/τον τροχό μεταφοράς στη θέση μεταφοράς (εικόνα 5).
- Ανασηκώστε το κοντάρι οδήγησης, μέχρι να μην αγγίζει το έδαφος το σκαλιστικό εργαλείο.
- Οδηγήστε το μηχάνημα προσεκτικά.

Μεταφορά με κατάλληλο όχημα

Κίνδυνος τραυματισμού

Πριν τη μεταφορά

- Σβήστε τον κινητήρα.
- Τραβήξτε το μπουζοκαλώδιο από το μπουζί.
- Περιμένετε, μέχρι να κρυώσει ο κινητήρας.
- Μεταφέρετε το μηχάνημα πάνω ή μέσα σε όχημα σε οριζόντια θέση.
- Ασφαλιζετε το μηχάνημα, για να μην κυλήσει και να μη γλιστρήσει.

Συντήρηση / Καθαρισμός

Κίνδυνος

Για προστασία από τραυματισμούς πριν από όλες τις εργασίες στο μηχάνημα

- σταματάτε τον κινητήρα,
- περιμένετε μέχρι να ακινητοποιηθούν πλήρως όλα τα κινούμενα μέρη και να κρυώσει ο κινητήρας,
- τραβάτε το μπουζοκαλώδιο από το μπουζί στον κινητήρα, για να εμποδίσετε την αθέλητη εκκίνηση του κινητήρα.
- τηρείτε τις πρόσθετες υποδείξεις ασφαλείας στο εγχειρίδιο λειτουργίας κινητήρα.

Προσοχή

Γέρνετε το μηχάνημα πάντοτε έτσι, ώστε το μπουζί να δείχνει προς τα πάνω, για να μην προκύψει ζημιά στον κινητήρα από καύσιμα ή λάδια.

Συντήρηση

Προσοχή

Τηρείτε τις προδιαγραφές συντήρησης στο εγχειρίδιο λειτουργίας κινητήρα. Αναθέσατε στο τέλος της σεζόν τον έλεγχο και τη συντήρηση του μηχανήματος σε ένα εξειδικευμένο συνεργείο.

Προσοχή

Κίνδυνος για το περιβάλλον από λάδια κινητήρων.

Παραδίδετε τα καμμένα λάδια κινητήρων για απόσυρση στα σχετικά κέντρα συλλογής ή σε επιχειρήσεις απόσυρσης.

Πρόγραμμα συντήρησης

Πριν από κάθε χρήση:

- Ελέγχετε τη στάθμη του λαδιού, αν χρειαστεί συμπληρώνετε λάδια.
- Ελέγχετε τη σταθερότητα των κοχλιοσυνδέσεων, αν χρειαστεί σφίγγετε τις βίδες.
- Ελέγχετε τα συστήματα ασφαλείας.

Λίπανση

- Λιπαίνετε όλα τα κινητά και τα περιστρεφόμενα μέρη με ελαφρύ λάδι.

Εργασίες συντήρησης στον κινητήρα

- Βλ. στο εγχειρίδιο για τον κινητήρα.

Μία φορά κάθε σεζόν:

- Δίνετε το μηχάνημα σε εξειδικευμένο συνεργείο για έλεγχο και συντήρηση.

Εργασία συντήρησης	Μετά τη χρήση	10 h	25 h	50 h	100 h	μετά τη σεζόν	αν χρειαστεί
Καθαρισμός των πλευρικών προστασιών και του σκαλιστικού εργαλείου	●						
Καθαρισμός του φίλτρου αέρα		●					
Αλλαγή του φίλτρου αέρα							●
Αλλαγή λαδιών 3)				● 4)			
Λίπανση των κινητών και των περιστρεφόμενων μερών						●	
Καθαρισμός των μπουζιών 1)			●				
Ανάθεση αλλαγής των μπουζιών 2)						●	
Καθαρισμός του ψυκτικού συστήματος με αέρα και της εξάτμισης 1)	●						●

Εργασία συντήρησης	Μετά τη χρήση	10 h	25 h	50 h	100 h	μετά τη σεζόν	αν χρειαστεί
Ελέγξτε τη ρύθμιση της ζεύξης, αν χρειάζεται απευθυνθείτε σε εξειδικευμένο συνεργείο για την ανάλογη ρύθμιση 2)							•
Ανάθεση ρύθμισης του καρμπρατέρ 2)							•
Τρόχισμα ή αλλαγή του σκαλιστικού εργαλείου 2)							•
Αλλαγή του καπακιού του ρεζερβουάρ							•
Αλλαγή της εξάτμισης 2)							•

- 1) Βλ. “Εγχειρίδιο για τον κινητήρα”
- 2) Αναθέτετε αυτές τις εργασίες μόνο σε εξειδικευμένο συνεργείο
- 3) Πρώτη αλλαγή λαδιών μετά από 5 ώρες λειτουργίας (h)
- 4) Αλλαγή λαδιών ανά 25 ώρες λειτουργίας (h) κατά τη λειτουργία με βαρύ φορτίο ή σε υψηλή θερμοκρασία περιβάλλοντος

Καθαρισμός

⚠ Κίνδυνος τραυματισμού από το σκαλιστικό εργαλείο

Κατά τον καθαρισμό φοράτε γάντια.

⚠ Προσοχή

Καθαρίζετε το μηχάνημα μετά από κάθε λειτουργία. Ένα μηχάνημα που δεν έχει καθαριστεί οδηγεί σε ζημιές υλικού και λειτουργικές βλάβες.

⚠ Προσοχή

Μη χρησιμοποιήσετε για τον καθαρισμό μηχάνημα καθαρισμού με υψηλή πίεση.

- Αποθέτετε το μηχάνημα σε σταθερή, επίπεδη και οριζόντια επιφάνεια.
- Καθαρίζετε τις πλευρικές προστασίες και το σκαλιστικό εργαλείο μετά από κάθε χρήση με νερό και σκουπίζετε το μηχάνημα να στεγνώσει.
- Καθαρίζετε τον κινητήρα με πανί και βούρτσες.

Μακροχρόνια θέση του μηχανήματος εκτός λειτουργίας

⚠ Κίνδυνος έκρηξης λόγω ανάφλεξης των ατμών των καυσίμων

Προτού αποθηκεύσετε το μηχάνημα, αδειάστε τα καύσιμα από το ρεζερβουάρ σε κατάλληλο δοχείο στην ύπαιθρο (βλ. στο εγχειρίδιο για τον κινητήρα).

Όταν το μηχάνημα δεν πρόκειται να χρησιμοποιηθεί για διάστημα μεγαλύτερο από έναν μήνα, π.χ. μετά το τέλος της σεζόν:

- Προετοιμάζετε τον κινητήρα (βλ. στο εγχειρίδιο για τον κινητήρα).
- Καθαρίζετε το μηχάνημα.
- Σκουπίζετε όλα τα μεταλλικά μέρη του μηχανήματος με λαδωμένο πανί ή τα ψεκάζετε με λάδι ψεκασμού, για να τα προστατέψετε από τη σκουριά.
- Αποθηκεύετε το μηχάνημα σε καθαρό, στεγνό χώρο.

Εγγύηση

Σε κάθε χώρα ισχύουν οι όροι εγγύησης που εκδόθηκαν από την εταιρεία μας ή από τον εισαγωγέα.

Βλάβες επιδιορθώνουμε στο μηχάνημά σας δωρεάν στα πλαίσια της εγγύησης, εφόσον η αιτία θα είναι ελάττωμα υλικού ή σφάλμα κατασκευής. Σε περίπτωση παροχής εγγύησης απευθύνεστε στο κατάστημα, από το οποίο αγοράσατε το μηχάνημα ή στο πλησιέστερο υποκατάστημά μας.

Πληροφορίες σχετικά με τον κινητήρα

Ο κατασκευαστής του κινητήρα φέρει ευθύνη για όλα τα προβλήματα που αφορούν τον κινητήρα σχετικά με την απόδοση/ισχύ, τη μέτρηση ισχύος, τα τεχνικά χαρακτηριστικά, την εγγύηση και το σέρβις. Πληροφορίες σχετικά θα βρείτε στο ξεχωριστό εγχειρίδιο με τις οδηγίες λειτουργίας του κινητήρα που εκδίδει ο κατασκευαστής για τον ιδιοκτήτη/χειριστή του κινητήρα.

Αντιμετώπιση βλαβών

Κίνδυνος τραυματισμού από την αθέλητη εκκίνηση του κινητήρα

Πριν από όλες τις εργασίες σ' αυτό το μηχάνημα

- σβήνετε τον κινητήρα,
- περιμένετε μέχρι να ακινητοποιηθούν πλήρως όλα τα κινούμενα μέρη και να κρυώσει ο κινητήρας,

– τραβάτε το μπουζοκαλώδιο από το μπουζί.

Προσοχή

Βλάβες στη λειτουργία του μηχανήματος έχουν εν μέρει απλές αιτίες, τις οποίες μπορείτε να αντιμετωπίζετε οι ίδιες/οι.

Σε περίπτωση αμφιβολιών και ανάλογης υπόδειξης απευθυνθείτε

σε εξειδικευμένο συνεργείο.

Αναθέτετε τις επισκευές αποκλειστικά σε εξειδικευμένο συνεργείο, το οποίο χρησιμοποιεί αυθεντικά ανταλλακτικά.

Πρόβλημα	Πιθανή αιτία	Αντιμετώπιση
Ο κινητήρας δεν τίθεται σε λειτουργία.	Το ρεζερβουάρ είναι άδειο.	Γεμίστε το ρεζερβουάρ με καύσιμα.
	Παλιά καύσιμα.	Αδειάστε τα παλιά καύσιμα σε κατάλληλο δοχείο στην ύπαιθρο 1). Γεμίστε το ρεζερβουάρ με καθαρά, φρέσκα καύσιμα που δεν περιέχουν μόλυβδο.
	Ο κινητήρας είναι κρύος, ο μοχλός του Choke δεν είναι ρυθμισμένος στη θέση "CHOKE".	Ρυθμίστε τον μοχλό του Choke στη θέση "CHOKE".
	Ο μοχλός γκαζιού δεν είναι ρυθμισμένος στη θέση "START" ή αντίστοιχα στον μέγιστο αριθμό στροφών.	Ρυθμίστε τον μοχλό γκαζιού στη θέση "START" – μέγιστο αριθμό στροφών.
	Το μπουζοκαλώδιο δεν είναι τοποθετημένο στο μπουζί.	Τοποθετήστε το μπουζοκαλώδιο στο μπουζί.
	Χαλασμένο ή λερωμένο μπουζί.	Καθαρίστε το μπουζί 1). Απευθυνθείτε σε εξειδικευμένο συνεργείο για την αλλαγή των χαλασμένων μπουζιών 2).
	Το καρμπιρατέρ έχει γεμίσει.	Ρυθμίστε τον μοχλό του Choke στη θέση "RUN" και ανάψτε τον κινητήρα.
	Δεν πατήθηκε ο διασκορπιστήρας κατά την εκκίνηση με κρύο κινητήρα.	Πατάτε τον διασκορπιστήρα.

Πρόβλημα	Πιθανή αιτία	Αντιμετώπιση
Ο κινητήρας δεν λειτουργεί ομαλά (ρετάρει).	Ο μοχλός του Chokey είναι ρυθμισμένος στη θέση "CHOKEY".	Ρυθμίστε τον μοχλό του Chokey στη θέση "RUN".
	Το μπουζοκαλώδιο δεν είναι καλά τοποθετημένο στο μπουζί.	Τοποθετήστε το μπουζοκαλώδιο καλά στο μπουζί.
	Παλιά καύσιμα. Νερό ή ρύποι στο σύστημα εσωτερικής καύσης.	Αδειάστε τα παλιά καύσιμα σε κατάλληλο δοχείο στην ύπαιθρο 1). Γεμίστε το ρεζερβουάρ με καθαρά, φρέσκα καύσιμα που δεν περιέχουν μόλυβδο.
	Η οπή εξαερισμού στο καπάκι του ρεζερβουάρ είναι βουλωμένη.	Καθαρίστε το καπάκι εξαερισμού.
Το μηχάνημα δεν σκαλίζει.	Το φίλτρο αέρα είναι λερωμένο.	Καθαρίστε το φίλτρο αέρα 1).
	Σβόλοι εμποδίζουν την περιστροφή του σκαλιστικού εργαλείου.	Σβήστε τον κινητήρα και τραβήξτε το μπουζοκαλώδιο από το μπουζί. Καθαρίστε το σκαλιστικό εργαλείο.
	Μπουλόνια ή βίδες έχουν βγει ή έχουν λασκάρει.	Αντικαταστήστε τα μπουλόνια ή τις βίδες, ασφαλίστε τα μπουλόνια με φουρκέτα.
	Το σκοινί ζεύξης δεν είναι σωστά ρυθμισμένο.	Απευθυνθείτε σε εξειδικευμένο συνεργείο για τη ρύθμιση του σκοινιού ζεύξης 2).
Ισχυροί κραδασμοί	Ο ιμάντας έχει βγει ή έχει κοπεί.	Απευθυνθείτε σε εξειδικευμένο συνεργείο για την αντικατάσταση του ιμάντα 2).
	Το σκαλιστικό εργαλείο είναι χαλαρό ή έχει λυγίσει.	Σβήστε αμέσως τον κινητήρα και τραβήξτε το μπουζοκαλώδιο από το μπουζί. Αντικαταστήστε τα ελαττωματικά μέρη.
	Τα μπουλόνια ή οι βίδες έχουν λασκάρει ή έχουν βγει.	Σβήστε αμέσως τον κινητήρα και τραβήξτε το μπουζοκαλώδιο από το μπουζί. Σφίξτε τις βίδες ή αντικαταστήστε τα μπουλόνια.

1) Βλ. στο εγχειρίδιο για τον κινητήρα

2) Αυτές οι εργασίες πρέπει να εκτελούνται μόνον από εξειδικευμένο συνεργείο



Typ 1

Typ 2

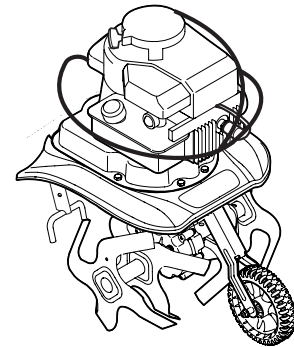
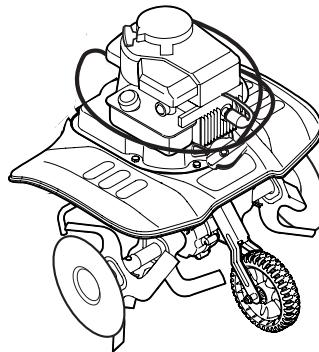
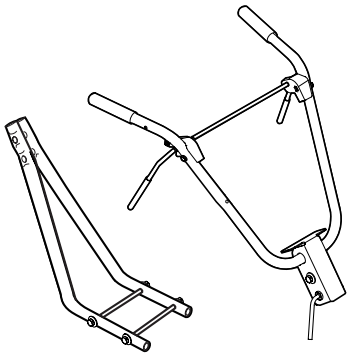

Typ 1
Typ 2

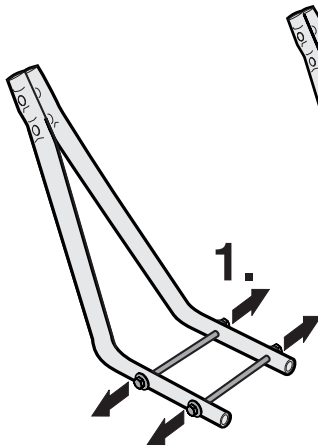

2.

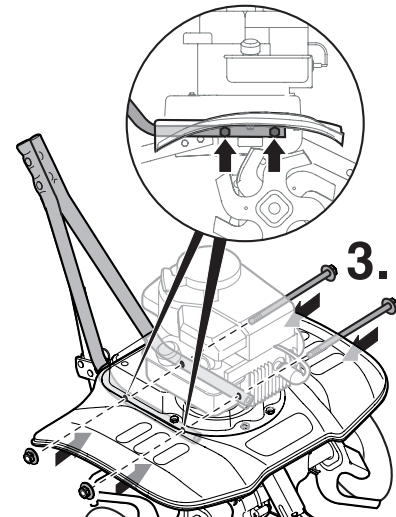
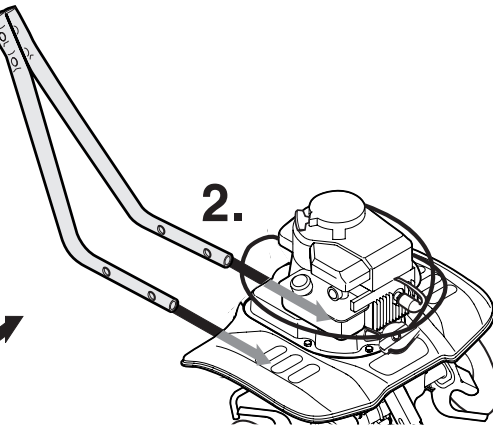

3.



Typ 1
Typ 2

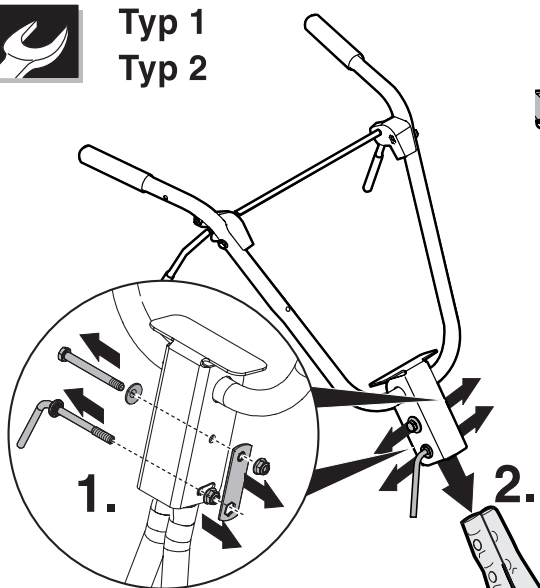

1.

2.

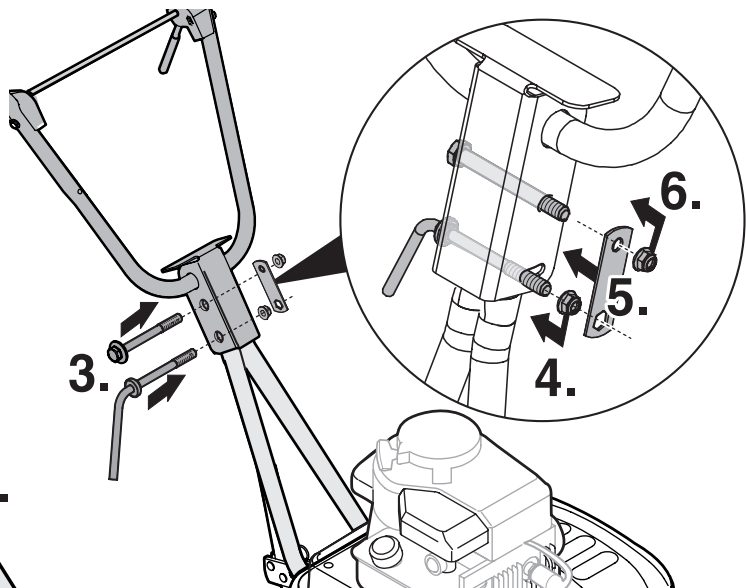

3.

4.

5.

6.



Typ 1
Typ 2

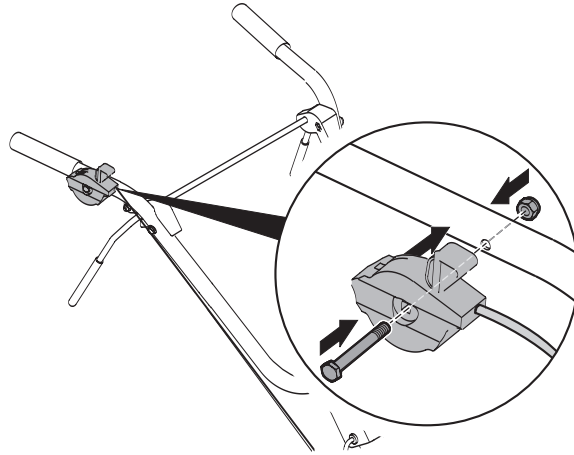

Typ 1
Typ 2

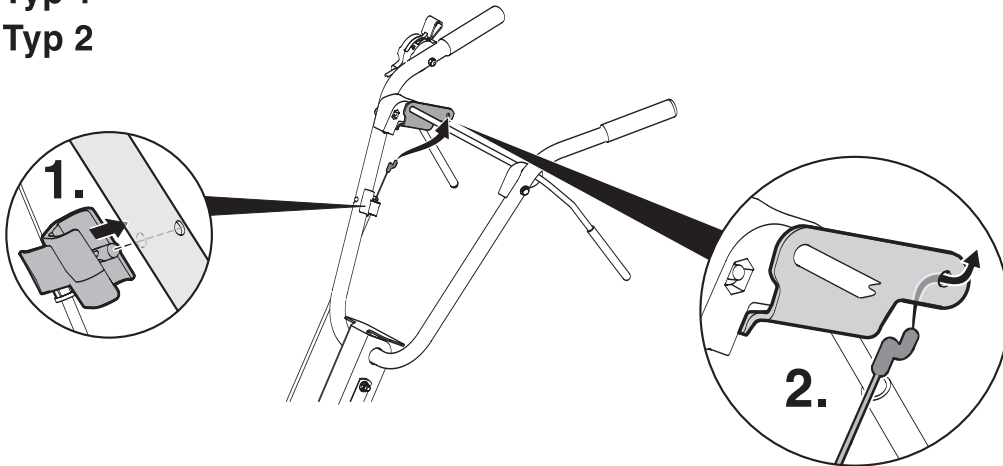

Typ 1
Typ 2

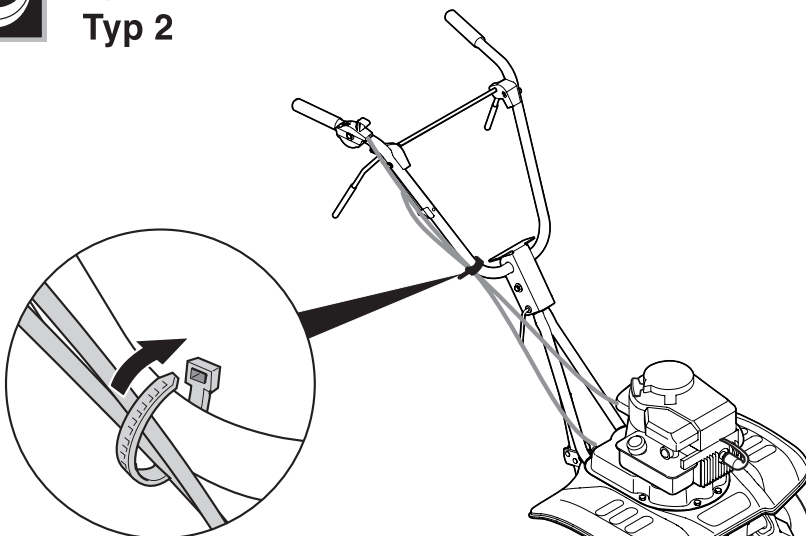

MTD Products Aktiengesellschaft

Industriestraße 23

D-66129 Saarbrücken

Germany

 ++ 49-6 80 57 90 •  ++ 49-6 80 57 94 42

AT

MTD Handelsgesellschaft mbH

Welser Straße 122
4614 Marchtrenk



07 24 26 05 55

07 24 26 05 54

DA

MTD Denmark ApS

Messingvej 30 A
8900 Randers



87 11 91 00

87 11 96 00

HU

MTD Hungária Kft

Dózsa György út 1
8248 Nemesvámos



06 88 51 55 00

06 88 50 55 20

BE

A. Verbeke NV

Industriepark Nord
Tavernierlaan 1
8700 Tielt



0 51 40 24 41

0 51 40 37 75

FR

MTD International France

B.P. 453 Saint-Etienne du
Rouvray
76806 Cedex



02 32 91 94 32

02 32 91 94 36

SV

MTD Trädgårdsmaskiner

Sätunavägen 3
52141 Falköping



0 51 51 71 00

0 51 57 11 41 4

DE

MTD Motorgeräte GmbH

Industriestraße 9-11
73054 Eisingen / Fils



0 71 61 85 05 0

0 71 61 85 05 70

EN

E.P.Barrus LTD

Launton Road
OX6 0UR Bicester, Oxfordshire



0 18 69 36 36 36

0 18 69 36 36 20

CH

MTD Schweiz AG

Allmendstraße 14
5612 Villmergen



05 66 18 46 00

05 66 18 46 09

PL

MTD Poland sp. z o.o.

UL. Ogrodnicza 1
84-252 Orle



058 57 20 701

058 57 20 699